

# Fahrgeschäft „Freifall-Turm“ („Power Tower“)

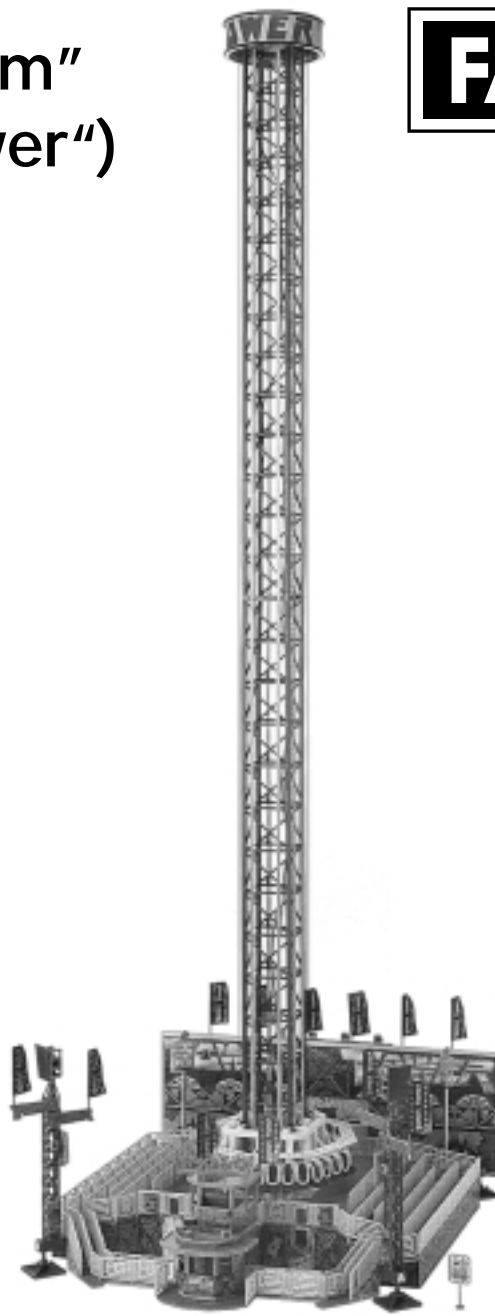

Art. Nr. 140325

“Power Tower” fairground operator  
Manège “Power Tower”  
Kermisattractie “Power Tower”



Inhalt	Spritzlinge	1	1 x	4	1 x	8 A	2 x	11	2 x
Contents	Sprues	1	1 x	5	2 x	8 B	1 x	12	1 x
Contenu	Moulages	2	1 x	6	1 x	9	2 x	13	1 x
Inhoud	Gietstukken	3	4 x	7	2 x	10	1 x	14	4 x

Sa. Nr. 220 139 0

- D**
- Vor Beginn des Bastelns sollten Sie sich mit den Spritzlingen und der Anleitung vertraut machen.
  - Sollte es einmal vorkommen, daß ein Teil im Bausatz fehlt, kreuzen Sie bitte das fehlende Teil in der Anleitung an und schicken Sie diese bitte an Fa. Gebr. FALLER GmbH, Abt. Kundendienst, Kreuzstraße 9, 78148 Gütenbach. Sie erhalten dann umgehend Ersatz.
  - **In diesem Bausatz sind einige Kunststoffteile übrig.**
- GB**
- Before commencing with the assembly please familiarize yourself with the parts and read the instructions carefully.
  - In case of missing parts please indicate these on the instructions leaflet with a circle and return the leaflet to Gebr. FALLER GmbH, Kreuzstraße 9, D-78148 Gütenbach, Germany. You will receive the replacement by return.
  - **Some of the parts in this box are not needed to construct the model.**
- F**
- Avant de commencer le montage de votre maquette bien lire la notice et repérer les grappes.
  - Si une pièce manquait dans une boîte, cochez la pièce correspondante sur la notice et renvoyez la nous à Gebr. FALLER GmbH, Kreuzstraße 9, D-78148 Gütenbach (R.F.A.). Nous vous ferons parvenir la pièce par retour.
  - **Dans cette boîte se trouvent quelques pièces qui ne seront pas utilisées pour le montage.**
- NL**
- Vóór het bouwen zou men de gietstukken en de handleiding moeten bestuderen.
  - Indien onverhoopt een onderdeel aan het bouwpakket ontbreekt, gelieve men het ontbrekende deel in de handleiding aan te kruisen en deze te zenden aan Gebr. FALLER GmbH, Kreuzstraße 9, D-78148 Gütenbach. U ontvangt dan omgaand en gratis het ontbrekende onderdeel.
  - **Van dit bouwpakket worden enkele kunststof delen niet gebruikt.**

Für die Montage benötigen Sie Plastik-Klebstoff, Sekundenkleber und einen Öler.  
Wir empfehlen:  
FALLER-Klebstoff EXPERT (170492)  
FALLER-Sekundenkleber EXPERT-RAPID (170500)  
FALLER-Spezial-Schmiermittel (170488)  
FALLER-Spezial-Seitenschneider (170688)  
FALLER-Bastelmesser (170687)

For mounting you need plastic cement, split-second modelling cement and an oiler.  
Our recommendation:  
FALLER cement EXPERT (170492)  
FALLER split-second modelling cement EXPERT-RAPID (170500)  
FALLER special lubricant (170488)  
FALLER special side cutter (170688)  
FALLER modeller' s knife (170687)

Pour le montage, utiliser de la colle plastique, de la colle rapide et un huileur spéciale.  
Nous vous recommandons les produits suivants:  
Colle FALLER EXPERT (170492)  
Colle rapide FALLER-RAPID (170500)  
Lubrifiant spéciale FALLER (170488)  
Pince coupante diagonale spéciale FALLER (170688)  
Couteau de bricolage FALLER (170687)

Voor de montage heeft u plasticlijm, secondenlijm en olie nodig.  
Wij adviseren:  
FALLER-plasticlijm EXPERT (170492)  
FALLER-secondenlijm EXPERT-RAPID (170500)  
FALLER-speciaal smeermiddel (170488)  
FALLER-speciaal zijknijptang (170688)  
FALLER-knutselmes (170687)



**170492**  
**FALLER-EXPERT**  
Flüssigkleber in Plastikflasche mit Spezialkanüle für feinste Klebstoffdosierung.  
**FALLER-EXPERT**  
Liquid cement in plastic bottle with canule for very fine dosage.  
**FALLER-EXPERT**  
Colle liquide en bouteille plastique avec bec verseur pour un dosage précis.  
**FALLER-EXPERT**  
Vloeibare lijm in plastic-flacon met doseerbuisje om nauwkeurig te lijmen.



**170688**  
**Spezial-Seitenschneider**  
zum gratfreien Abtrennen von feinsten Spritzteilen. Spitze 48° abgewinkelt. Nur für Polystyrol geeignet.  
**Special side cutter**  
for cutting off ultra-fine moulded parts without burrs. Tip angel 48°. Only suitable for polystyrene.  
**Pince coupante spéciale**  
pour couper sans bavure les pièces miniatures moulées par injection. Pointe coudée à 48°. Uniquement appropriée pour le polystyrène.  
**Speciale zijknijptang**  
voor het braamloos afknippen van de fijnste gietstukdelen. Hoek snijvlakken 48°. Alleen geschikt voor polystyrol.

2

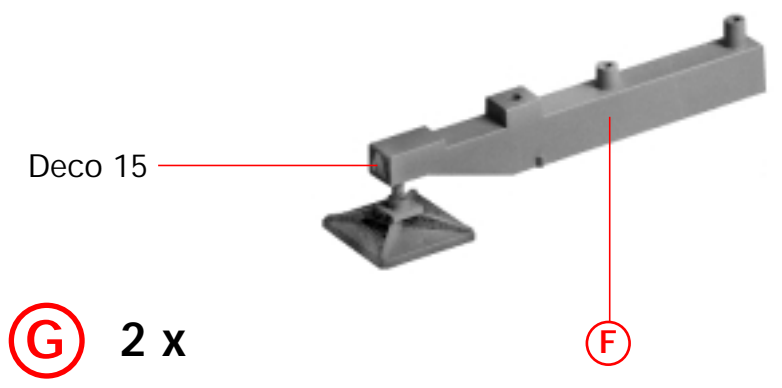
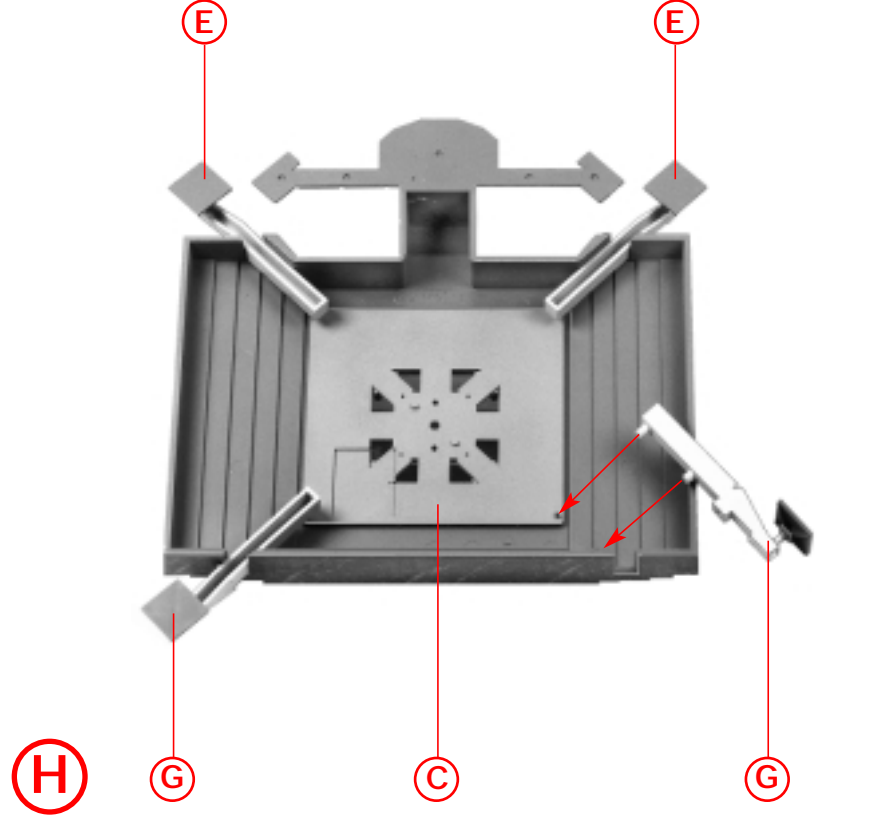
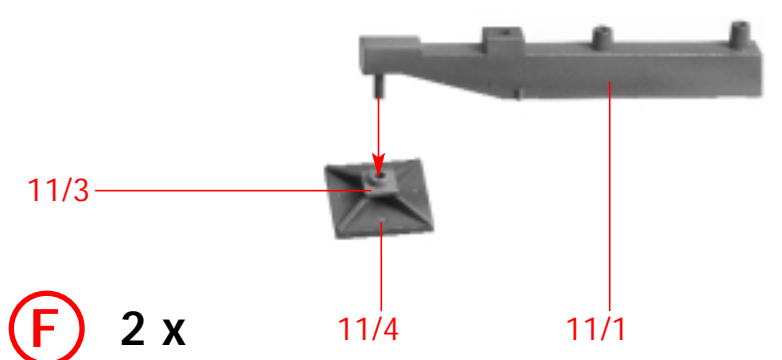
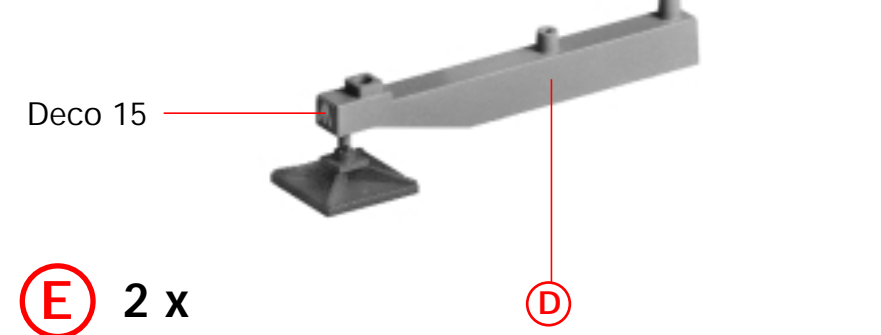
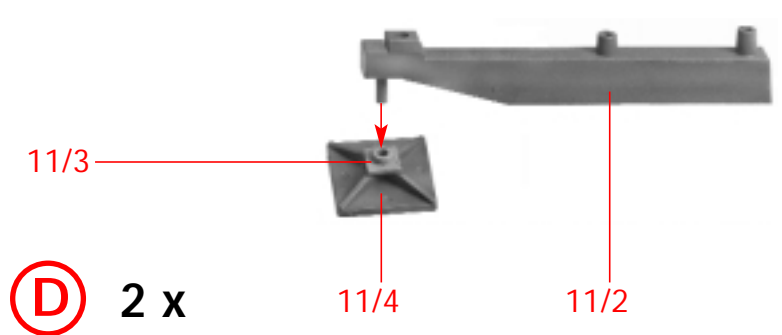
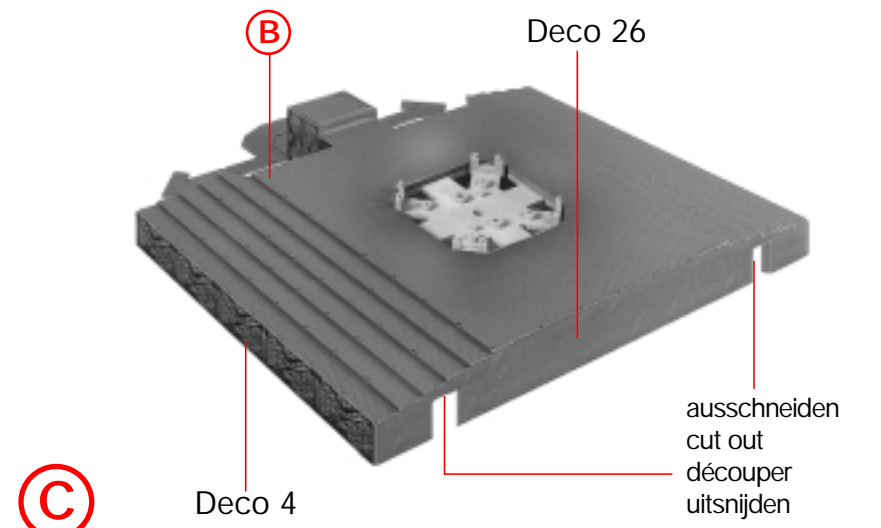
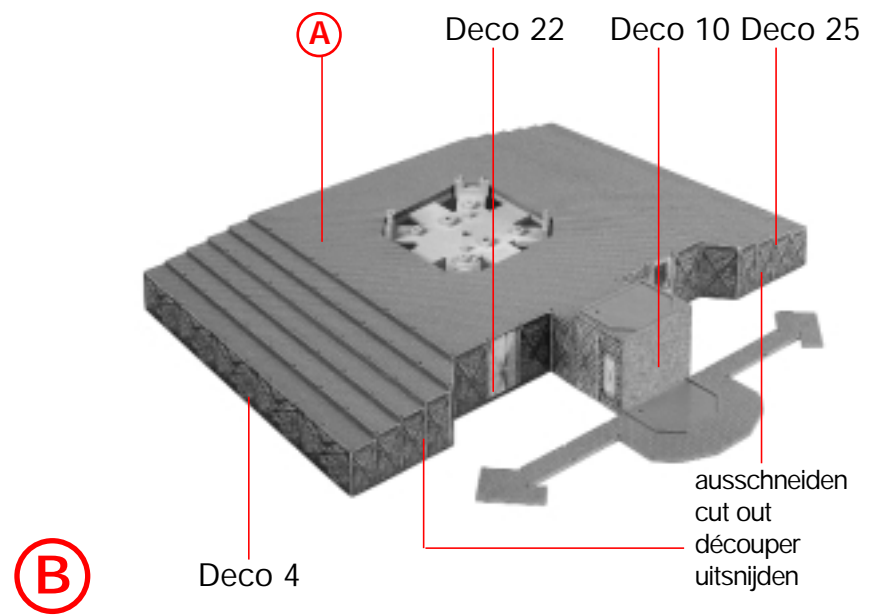
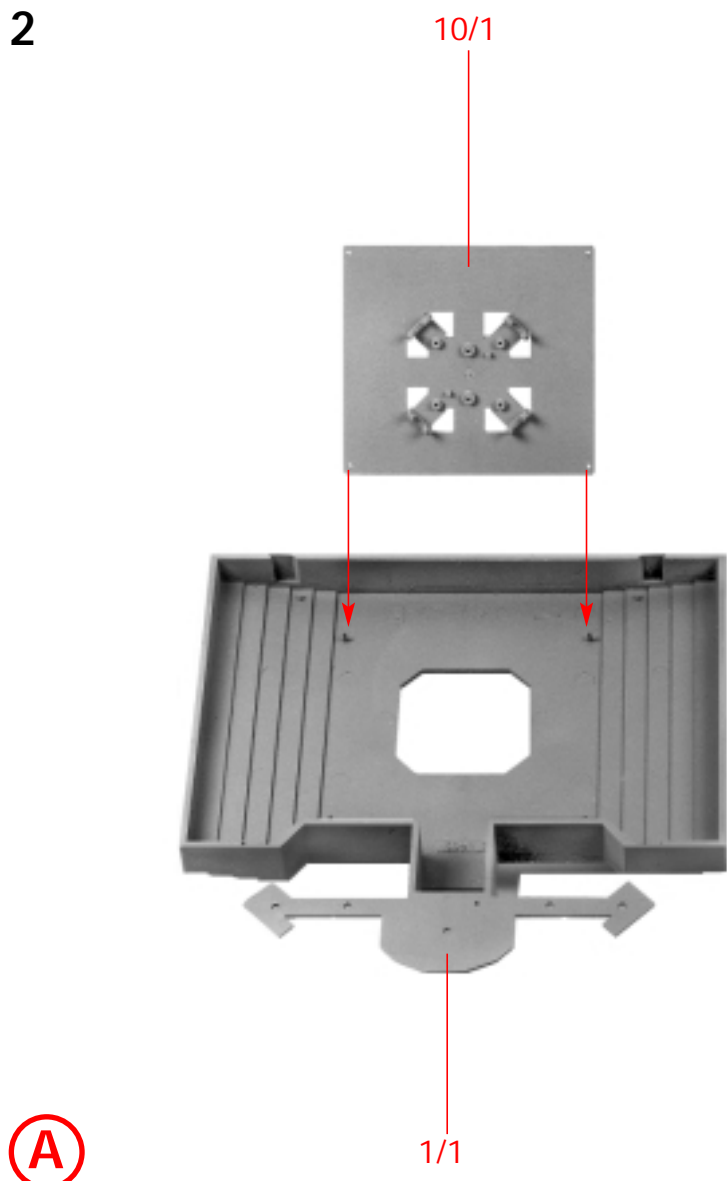

Inhalt Tüte 3 Contenu sachet 3  
Contents bag 3 Inhoud zakje 3

nicht kleben  
do not glue  
ne pas coller  
niet lijmen

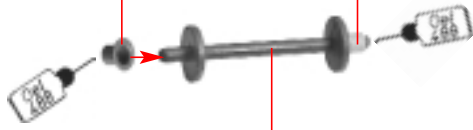

9/3

I 2 x

nicht kleben  
do not glue  
ne pas coller  
niet lijmen

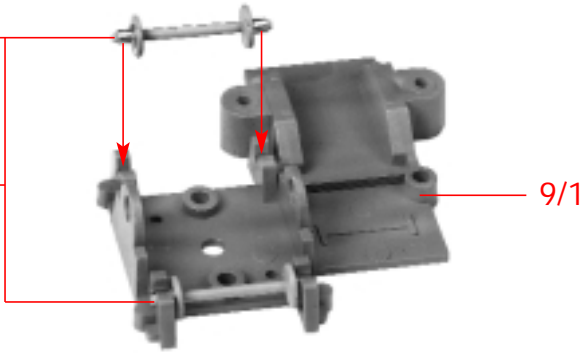

9/1

I

J

nicht kleben  
do not glue  
ne pas coller  
niet lijmen

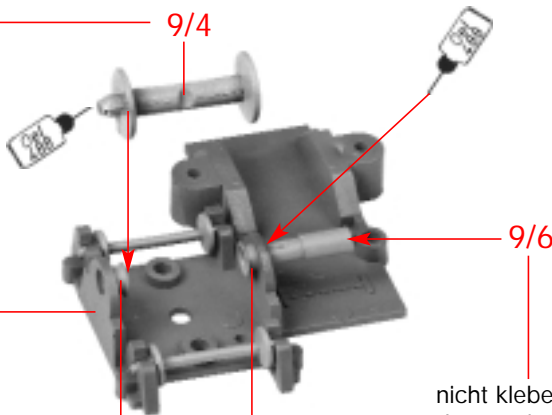

9/4

9/6

nicht kleben  
do not glue  
ne pas coller  
niet lijmen

J

K

Inhalt Tüte 3 Contenu sachet 3  
Contents bag 3 Inhoud zakje 3

Motor  
nicht kleben  
do not glue  
ne pas coller  
niet lijmen

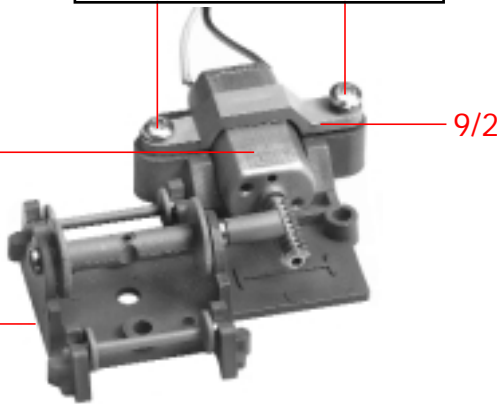

9/2

Inhalt Tüte 3 Contenu sachet 3  
Contents bag 3 Inhoud zakje 3

K

L

Inhalt Tüte 3 Contenu sachet 3  
Contents bag 3 Inhoud zakje 3

9/7

nicht kleben  
do not glue  
ne pas coller  
niet lijmen



M

Inhalt Tüte 3 Contenu sachet 3  
Contents bag 3 Inhoud zakje 3

nicht kleben  
do not glue  
ne pas coller  
niet lijmen

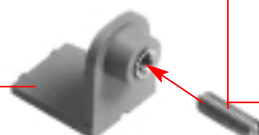

M

N

Inhalt Tüte 3 Contenu sachet 3  
Contents bag 3 Inhoud zakje 3

Sekundenkleber verwenden.  
Use instant modelling cement.  
Utilisez la colle rapide.  
Gebruik secondenlijm.

Inhalt Plexiglasbehälter  
Contenu Récipient en plexiglas  
Contents Plexiglas container  
Inhoud Plexiglasreservoir

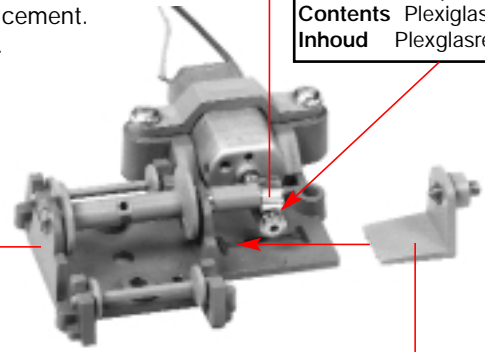

L

O

N

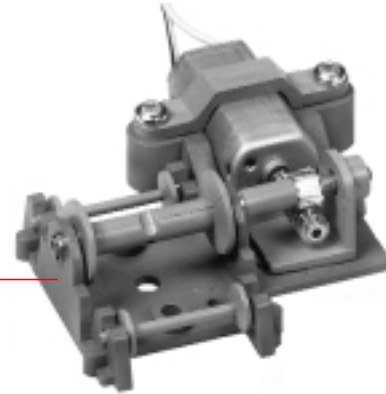

O

P

Inhalt Tüte 3 Contenu sachet 3  
Contents bag 3 Inhoud zakje 3

P

Q

H

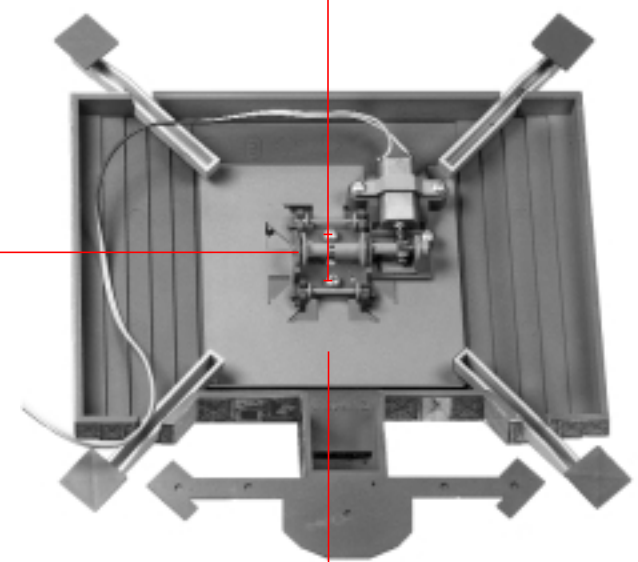

2/10

2/9

Q

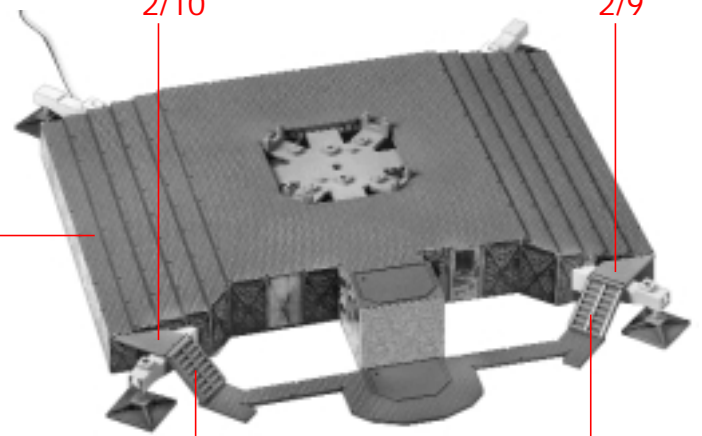

2/11

2/11

R

4

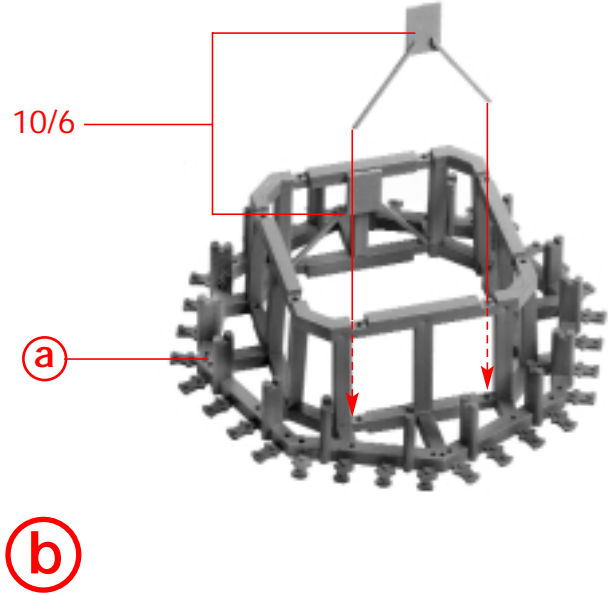
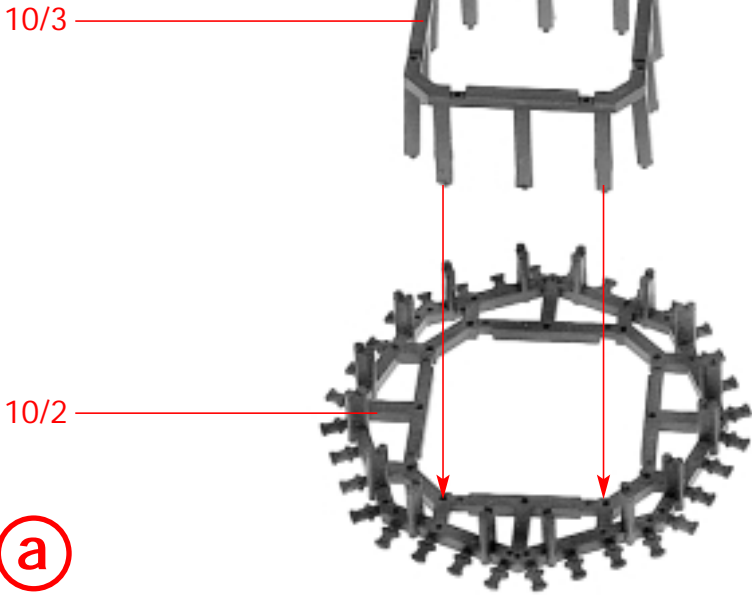

Inhalt	Plexiglasbehälter	Contenu	Réceptacle en plexiglas
Contents	Plexiglas container	Inhoud	Plexiglasreservoir

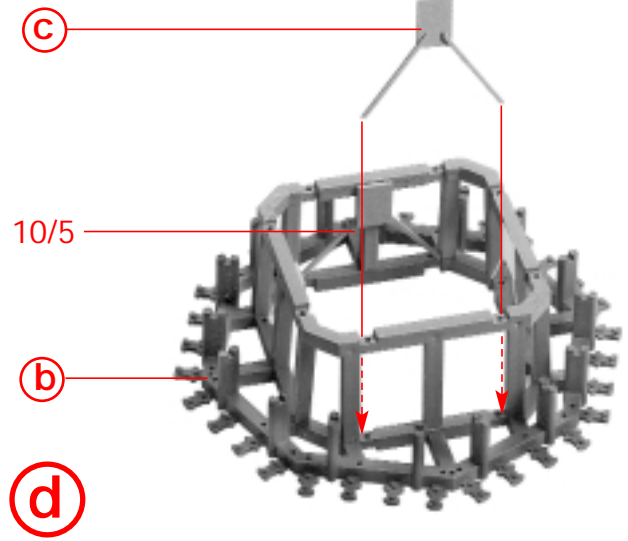
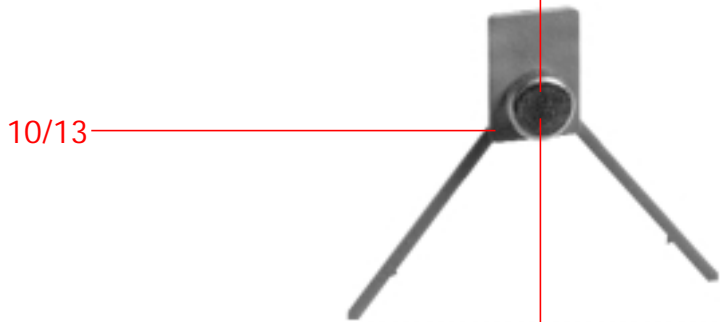

Sekundenkleber (FALLER EXPERT rapid 170500) verwenden.  
 Use instant modelling cement (FALLER EXPERT rapid 170500).  
 Utilisez la colle rapide (FALLER EXPERT rapid 170500).  
 Gebruik secondenlijm (FALLER EXPERT rapid 170500).

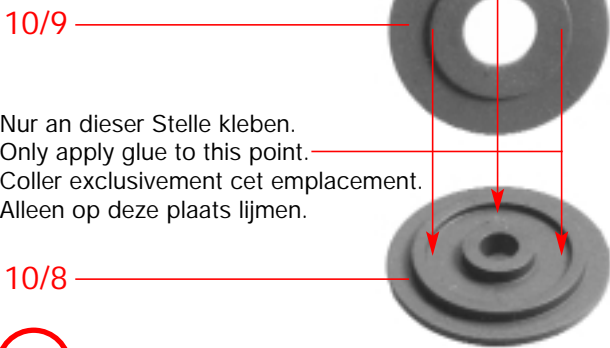

Nur an dieser Stelle kleben.  
 Only apply glue to this point.  
 Collez exclusivement cet emplacement.  
 Alleen op deze plaats lijmen.



nicht kleben  
 do not glue  
 ne pas coller  
 niet lijmen



nicht kleben  
 do not glue  
 ne pas coller  
 niet lijmen

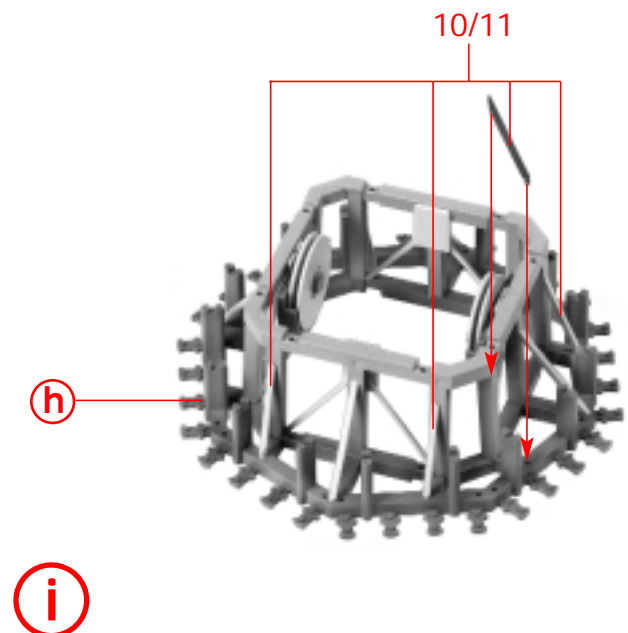
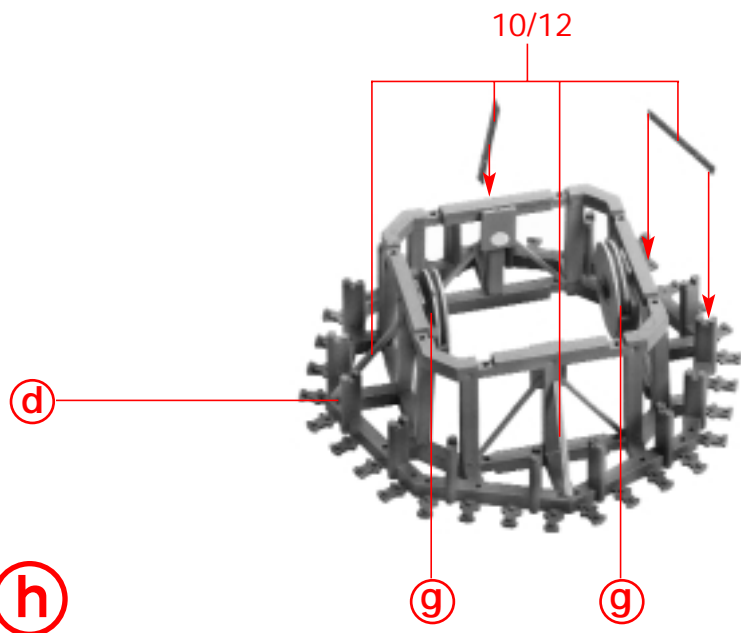

Inhalt Tüte 2 Contenu sachet 2  
Contents bag 2 Inhoud zakje 2

nicht kleben  
do not glue  
ne pas coller  
niet lijmen

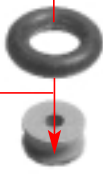

j 8 x

Inhalt Tüte 2 Contenu sachet 2  
Contents bag 2 Inhoud zakje 2

nicht kleben  
do not glue  
ne pas coller  
niet lijmen



k 8 x

Abtrennen Séparer  
Seperate Afknippen

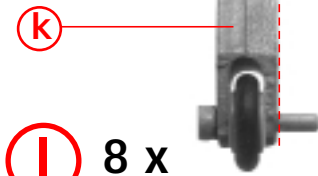

l 8 x

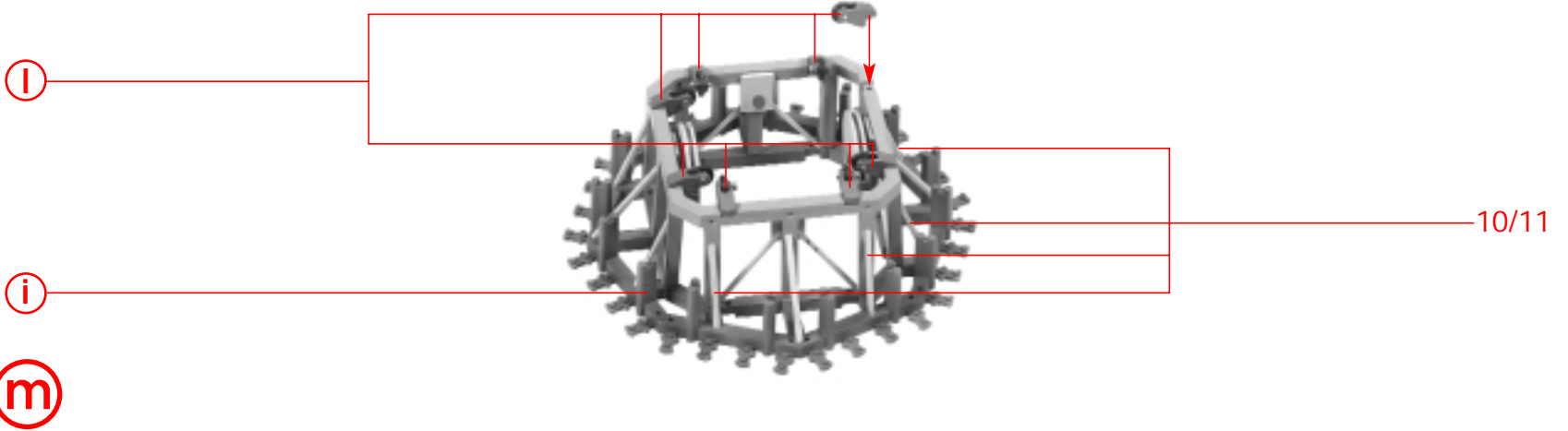

Inhalt Tüte 2 Contenu sachet 2  
Contents bag 2 Inhoud zakje 2

nicht kleben  
do not glue  
ne pas coller  
niet lijmen

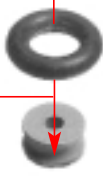

n 8 x

Inhalt Tüte 2 Contenu sachet 2  
Contents bag 2 Inhoud zakje 2

nicht kleben  
do not glue  
ne pas coller  
niet lijmen



o 8 x

Abtrennen Séparer  
Seperate Afknippen

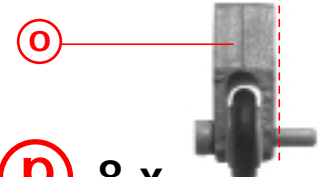

p 8 x

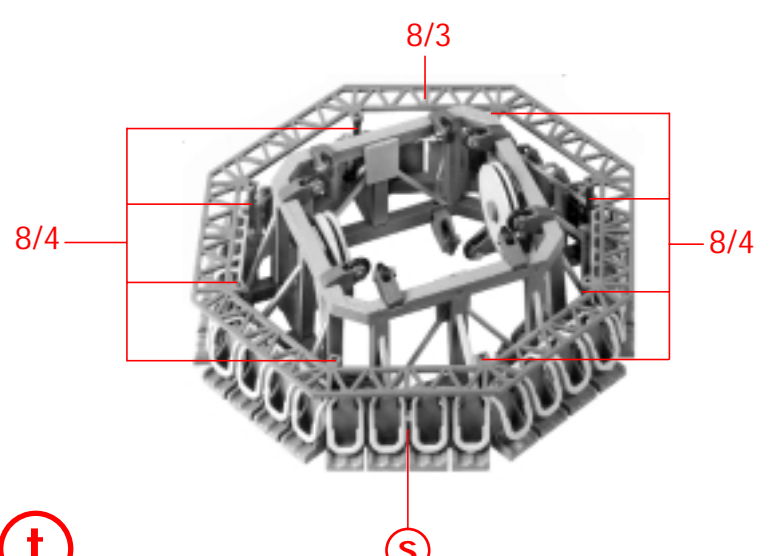
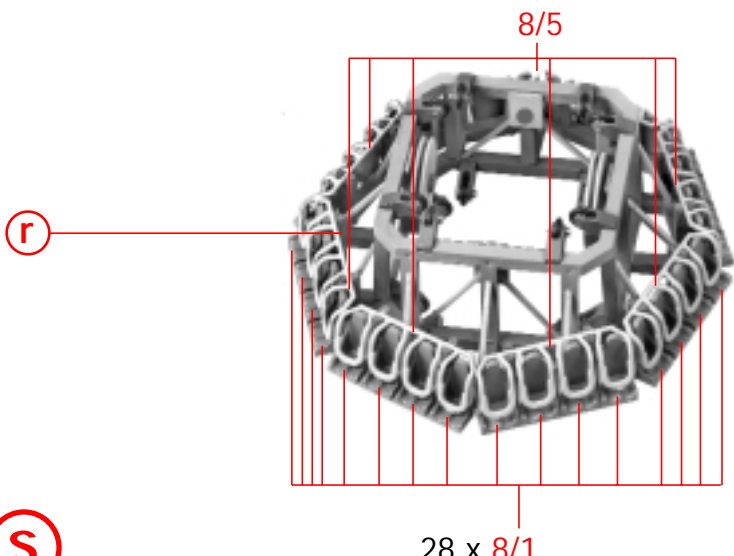
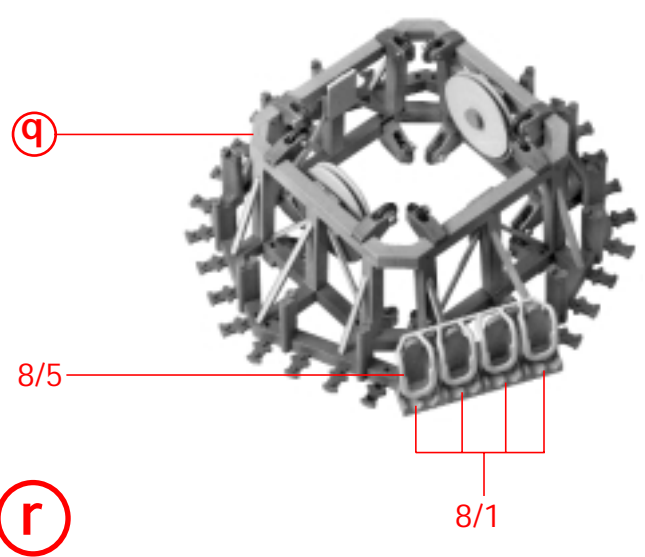
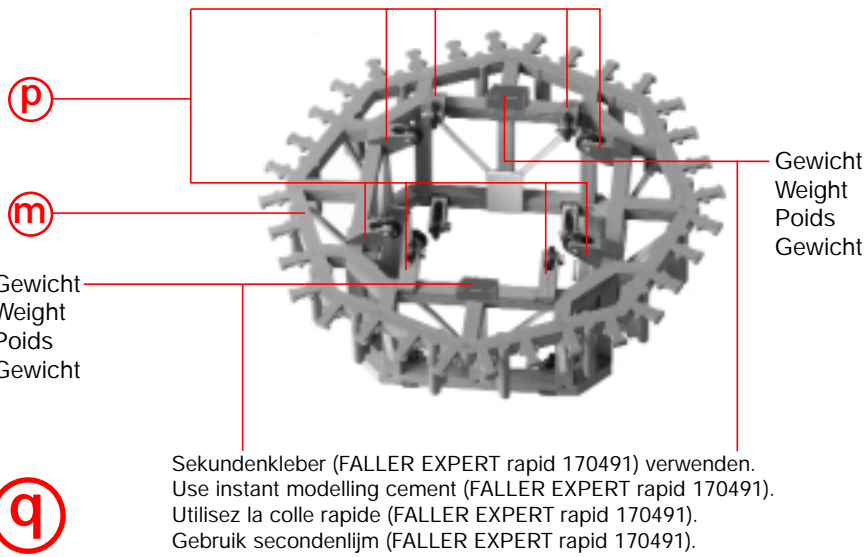

6

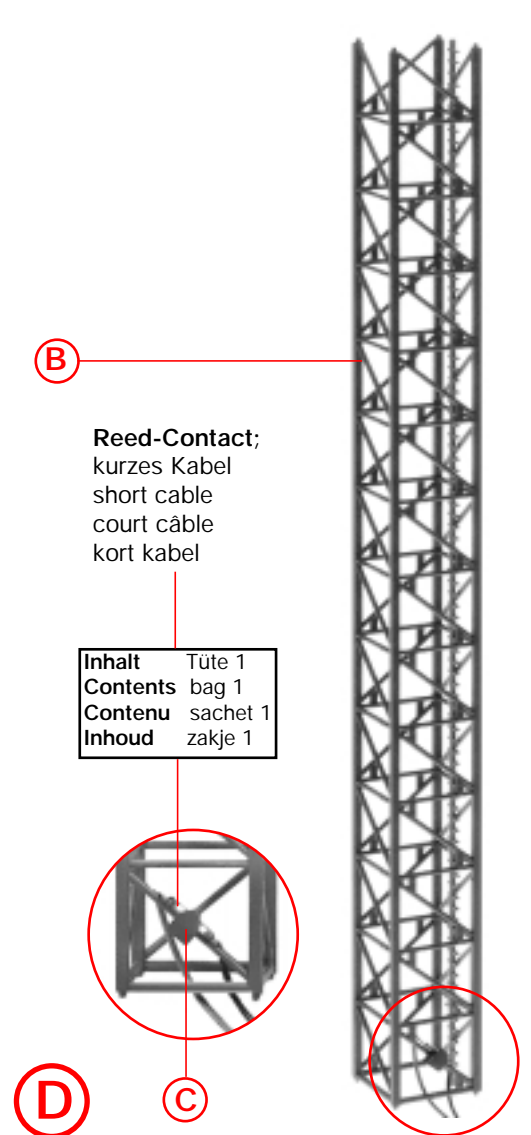
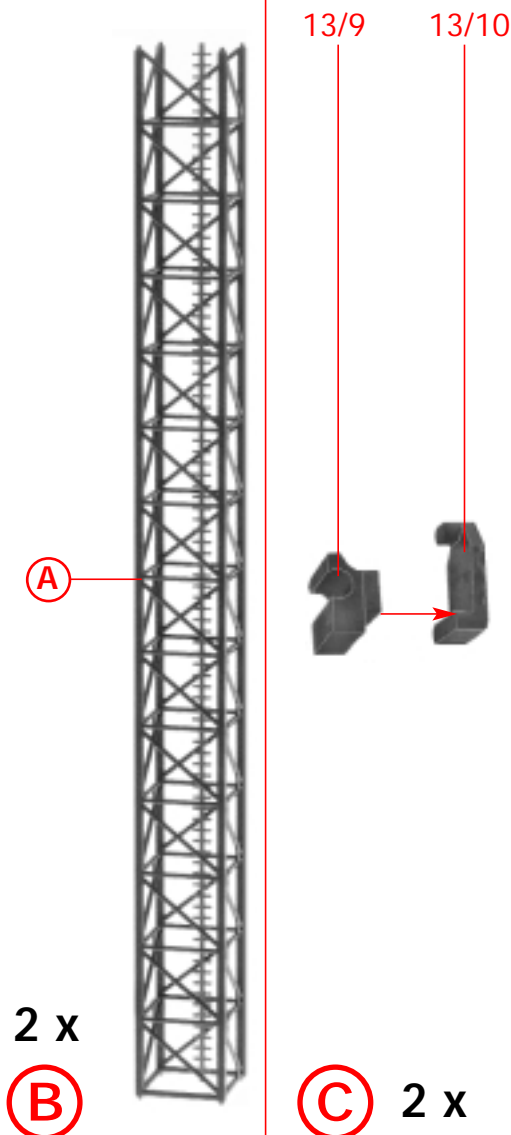
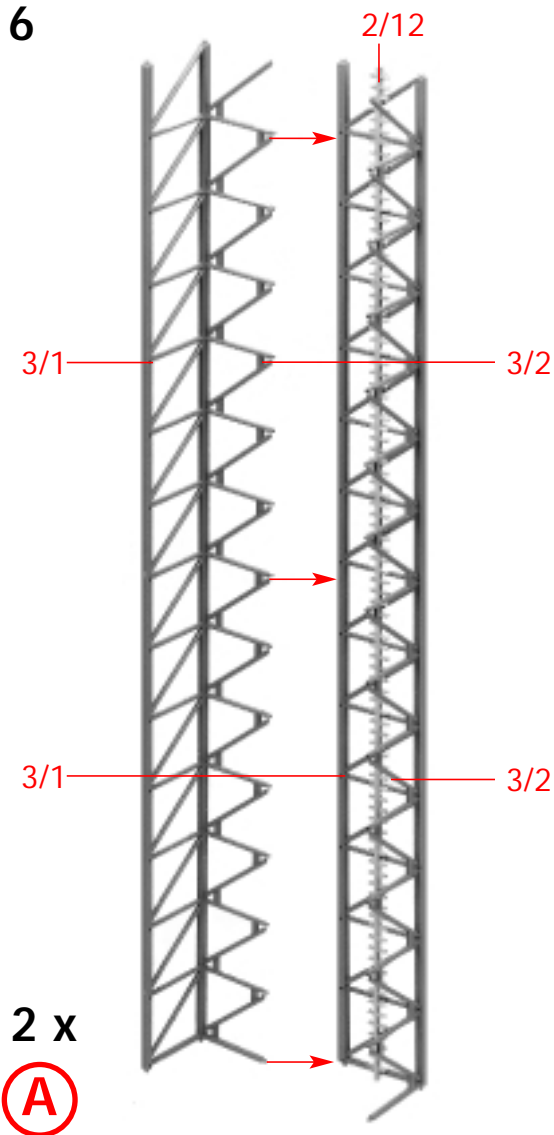

**Reed-Contact;**  
kurzes Kabel  
short cable  
court câble  
kort kabel

Inhalt	Tüte 1
Contents	bag 1
Contenu	sachet 1
Inhoud	zakje 1

**E 8 x**

Inhalt	Tüte 2	Contenu	sachet 2
Contents	bag 2	Inhoud	zakje 2

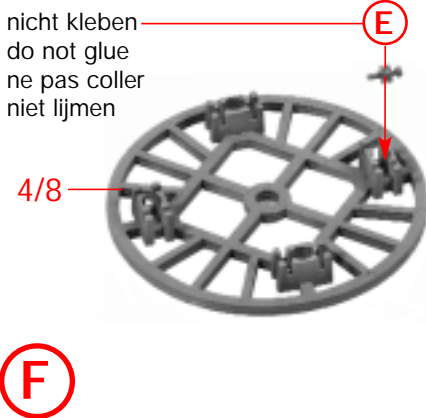
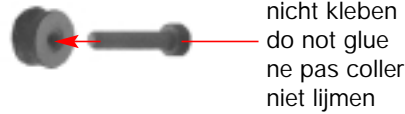

Nur an den Eckpunkten kleben! Glue at corner points only!  
Ne coller que sur les points d'angle ! Alleen op de hoekpunten lijmen !

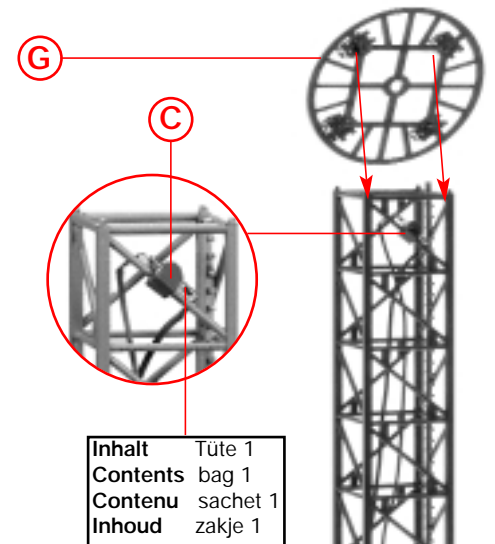
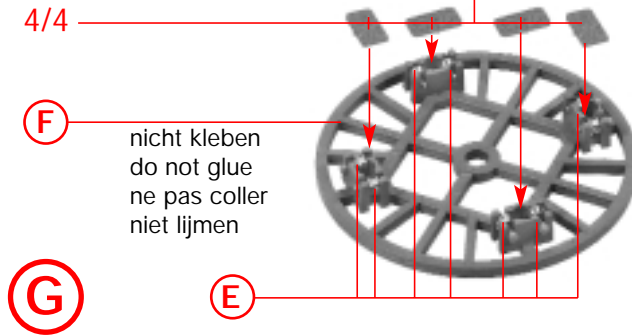

Inhalt	Tüte 1
Contents	bag 1
Contenu	sachet 1
Inhoud	zakje 1

**Reed-Contact;**  
langes Kabel  
long cable  
long câble  
lang kabel

**Pos. A - D: WICHTIG ! Montagehinweis Turm**  
Rollenauflflächen am Turm müssen von Angußrückständen frei sein.  
Übergänge mit Schmirgelpapier (oder ähnlichem) glätten.

**Pos. G: Montagehinweis Umlenkrollen (Messing)**  
Die Umlenkrollen (Messing) müssen frei beweglich bleiben.

**Vorsicht:** bei der Fixierung der Messingstifte mit Sekundenkleber.

**Pos. A - D: IMPORTANT ! Assembly instructions - tower:**  
See to it that the running surfaces for rollers on the tower are free from residual sprues.  
Smoothen transitions with abrasive paper (or the like).

**Pos. G: Assembly instructions - diverter pulleys (brass):**  
Make sure that the diverter pulleys (brass) are freely movable.

**Caution:** Care must be taken when fixing the brass pins with split-second adhesive.

**Pos. A - D: IMPORTANT ! Instructions de montage de la tour:**  
Les surfaces de roulement des galets sur la tour doivent être exemptes de dépôts  
Polir les raccordements avec du papier d'éméri (ou similaire).

**Pos. G: Instructions de montage des galets de renvoi (laiton):**  
Les galets de renvoi doivent rester mobiles.

**Attention !** lors de la fixation de la pointe en laiton avec de la colle à séchage rapide.

**Pos. A - D: BELANGRIJK ! Montage-instructie toren:**  
Op de rollooppvlakken van de toren mogen zich geen gietresten bevinden.  
Overgangen gladmaken met schuurpapier (of vergelijkbaar).

**Pos. G: Montage-instructie keerrollen (messing):**  
De keerrollen (messing) moeten vrij kunnen blijven bewegen.  
**Let op!** bij het fixeren van de messingstift met secondelijm.



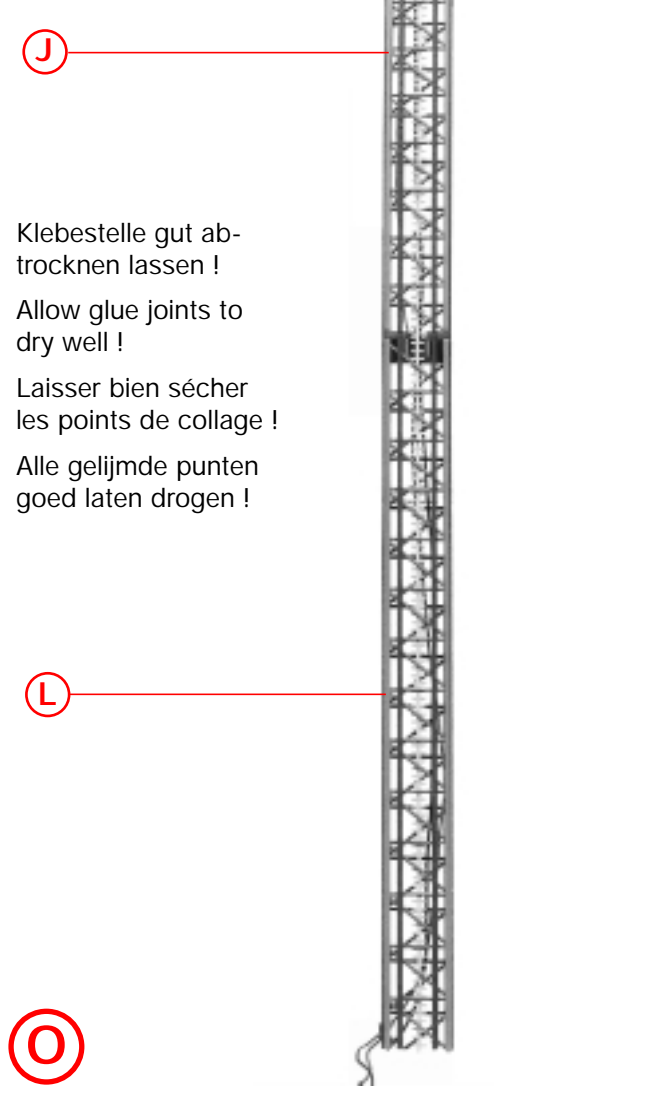
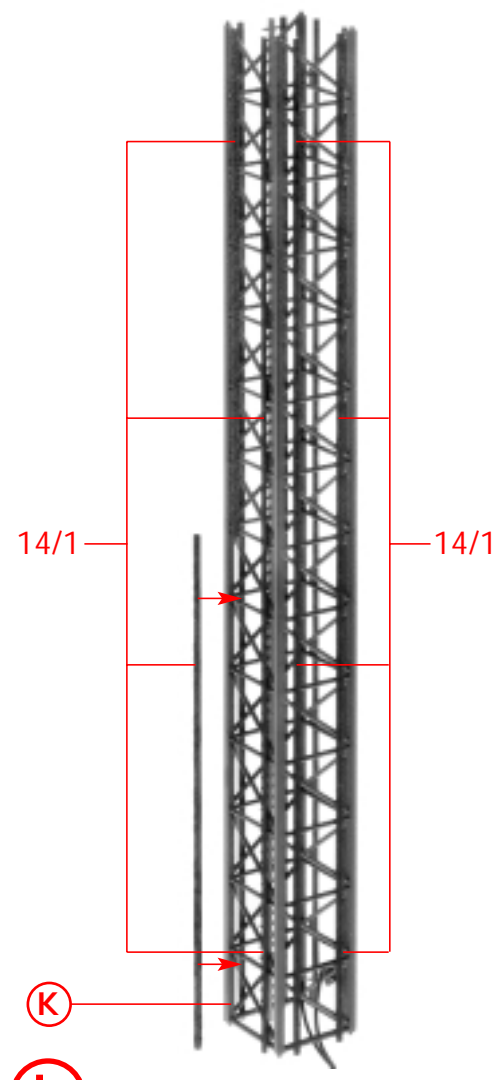
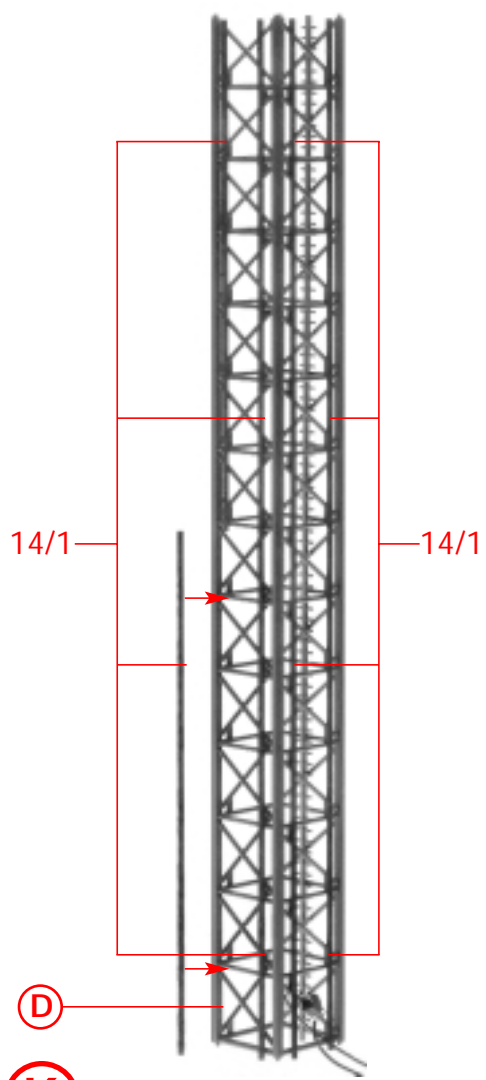
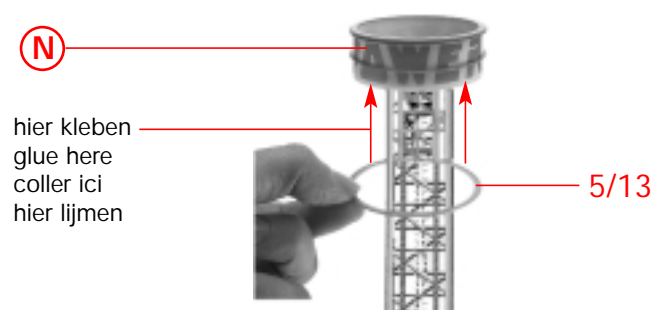
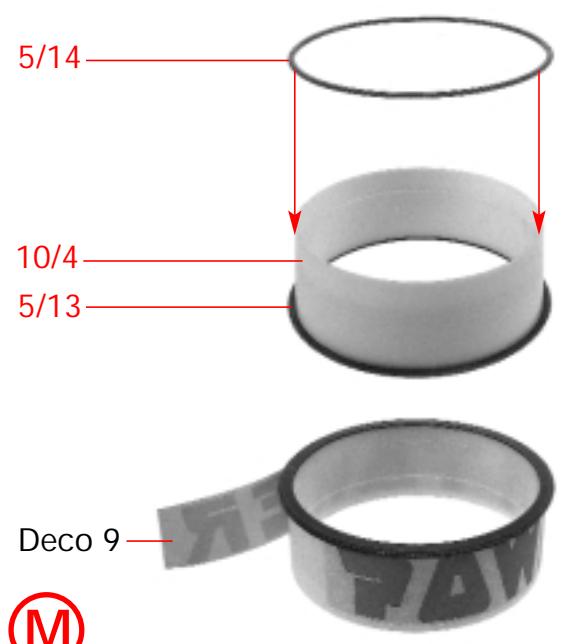
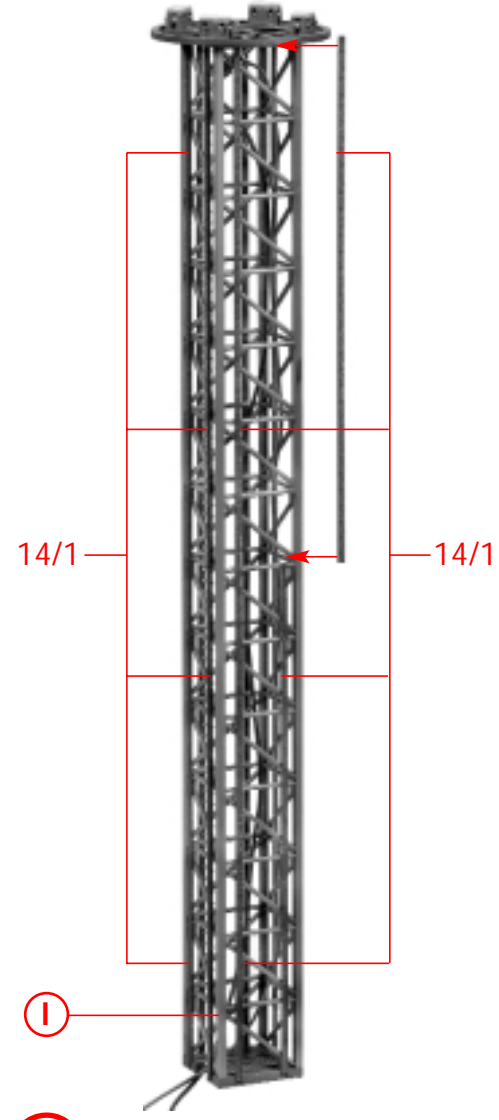
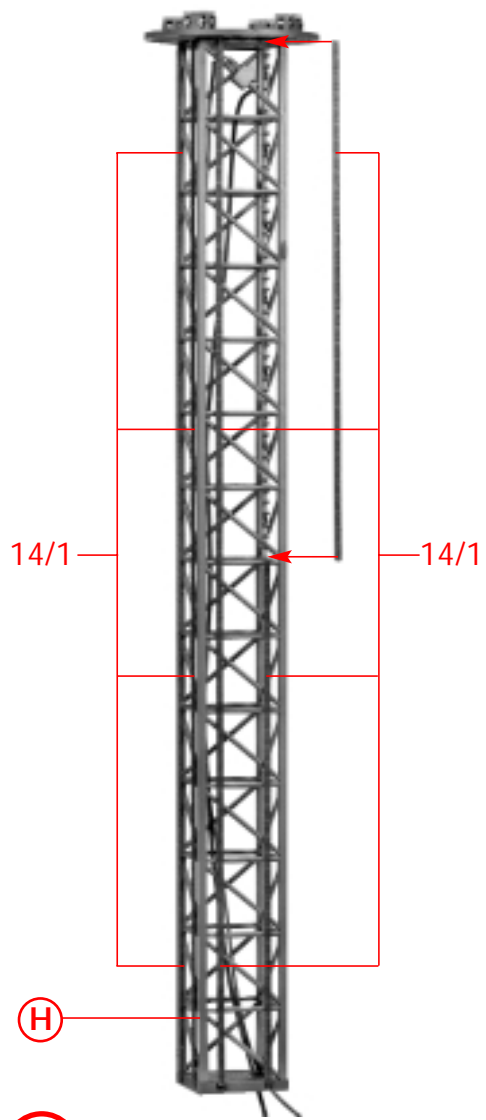

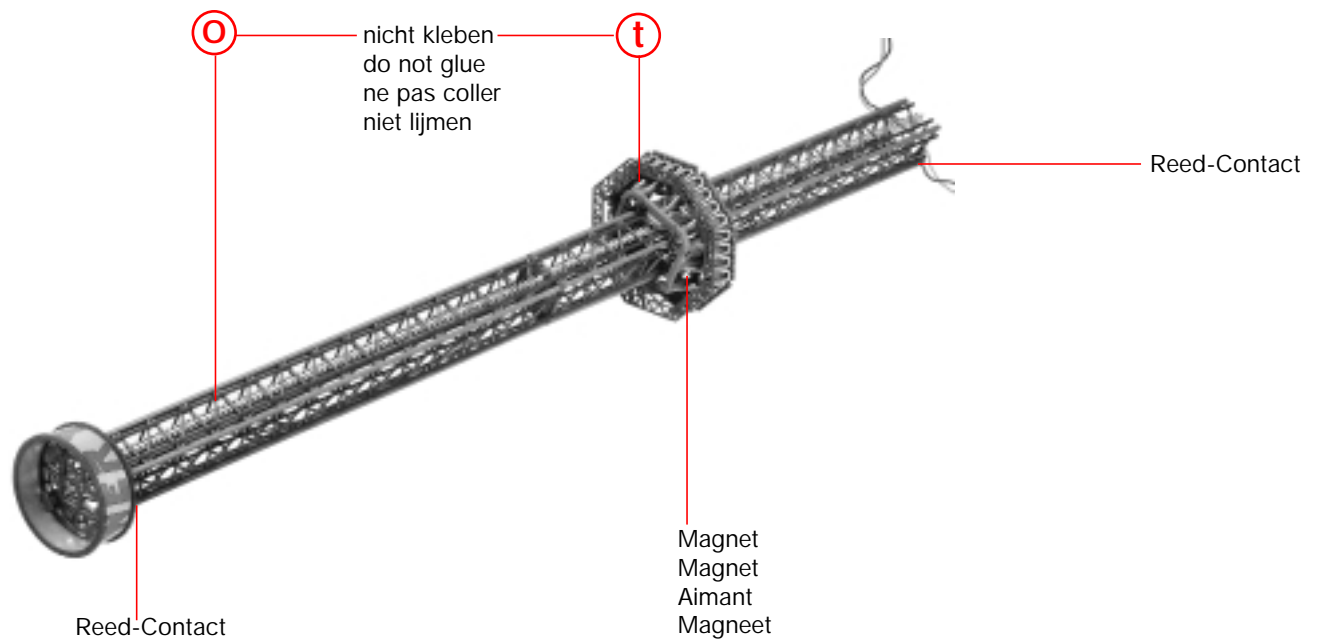

P

### Praktischer Test: Turm mit Gondel (ohne Faden)

- Turm durch Gondel hindurch führen.
- Die Gondel muß sich **leicht** über den **ganzen Bereich** des Turmes bewegen lassen; sie darf **nicht** hängenbleiben.

**Ist das nicht der Fall**, muß entsprechend nachgearbeitet werden.

#### Mögliche Ursachen:

- Turm nicht rechtwinklig verklebt
- Angrußrückstände nicht entfernt
- Laufrollen an Gondel nicht rechtwinklig verklebt

#### Fehlerbeseitigung:

- Klebestelle durch nochmaliges Kleberauftragen anlösen und in rechtwinklige Lage bringen.
- nacharbeiten
- Klebestelle durch nochmaliges Kleberauftragen anlösen und in rechtwinklige Lage bringen

### Practical test: Tower with car (without thread)

- Lead tower through car.
- Make sure that the car moves **smoothly throughout the range** of the tower; it must **not** get caught.

**If this is not the case**, reworking will be required:

#### Possible causes:

- Tower not glued at right angles
- Residual sprues not removed
- Running rollers on car not glued at right angles

#### Remedying of faults:

- Bite cemented joint by re-applying glue and bring tower into rectangular position.
- Re-work
- Bite cemented joint by re-applying glue and bring it into rectangular position.

### Test pratique: Tour avec cabine pour passagers (sans fil)

- Passer la tour à travers la cabine.
- La cabine **doit** pouvoir se déplacer **librement sur toute la surface** de la tour, elle **ne doit pas** rester accrochée.

**Si ce n'était pas le cas**, réajuster en conséquence

#### Causes possibles:

- La tour n'est pas collée
- Dépôt de coulage non enlevés
- Les galets de roulement sur angles droits

#### Elimination des défauts:

- Délier le point de collage par une nouvelle application de colle et placer la tour à angles droits
- les enlever
- Délier le point de collage par une nouvelle application de colle et placer la tour à angles droits

### Praktische test: toren met gondel (zonder kabel)

- Toren door gondel heen leiden.
- De gondel moet **gemakkelijk** kunnen worden bewogen over de **hele** toren; de gondel mag **niet** blijven hangen.

**Als dit niet het geval is**, moet de installatie worden nabewerkt

#### Mogelijke oorzaken:

- Toren niet rechthoekig verlijmd
- Gietresten niet verwijderd
- Looprollen aan gondel niet in rechte hoek verlijmd

#### Behandeling:

- bevestigingspunt oplossen door nogmaals lijm aan te brengen en in rechte hoek plaatsen.
- nabewerken
- bevestigingspunt oplossen door nogmaals lijm aan te brengen en in rechte hoek plaatsen.

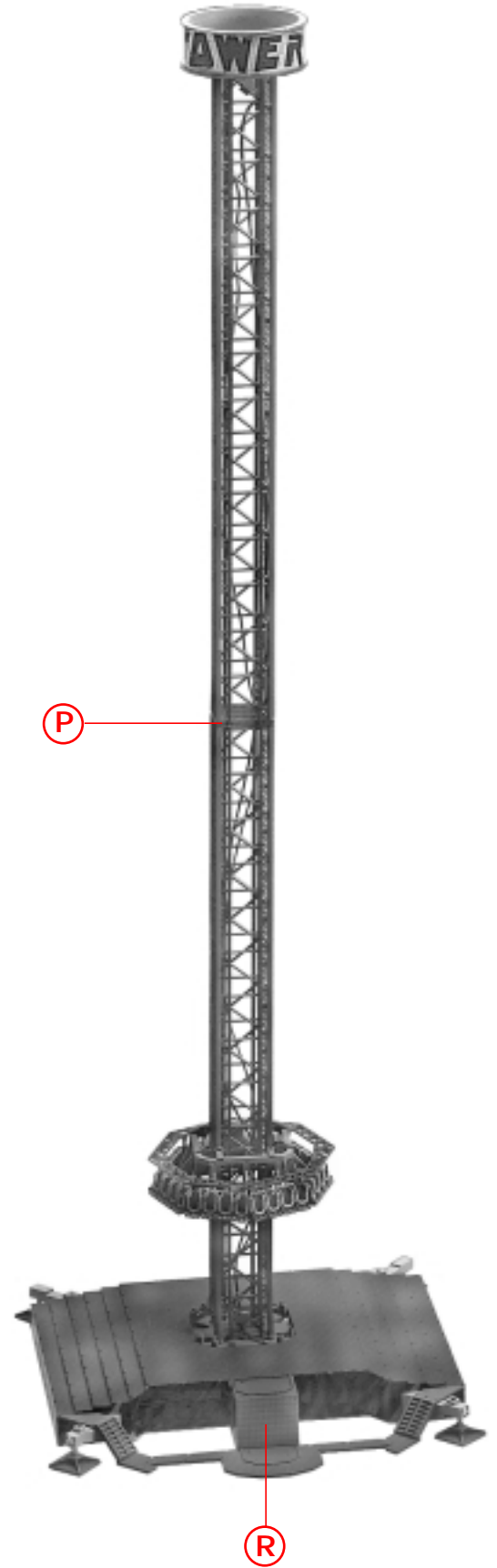

Q



## Montagehinweis Fadenverlauf

### Wichtig:

vor der Montage des Fadens Motor nach hinten aus der Halterung drücken !

- Fadenanfang durch das Querloch der Aufwickelrolle;
- von unten durch die Aussparung in der Bodenplatte **Pos. 1**;
- nach oben **hinter** der Gondel über die kleinen Umlenkrollen **Pos. 2**;
- nach unten über die grosse Umlenkrolle an der Gondel **Pos. 3**;
- nach oben über die kleine Umlenkrolle **Pos. 4**;
- nach unten **hinter** der Gondel von oben durch die Aussparung der Bodenplatte **Pos. 5**;

## Assembly instructions – thread course

### Important:

Before fitting the thread, press motor out of its holder towards the rear !

- Beginning of thread is introduced through the transverse hole of the take-up reel
- From the bottom through the recess in the baseplate **Item 1**
- From the top **behind** the car over the small diverter pulleys **Item 2**
- To bottom over the large diverter pulley on car **Item 3**
- To top over the small diverter pulleys **Item 4**
- To bottom **behind** the car from the top through the recess in the baseplate **Item 5**

## Notice de montage fil

### Important :

Avant le montage, pousser le moteur vers l'arrière pour le sortir du support !

- Le début du fil à travers le trou oblique de la bobins d'enroulement.
- Du bas à travers l'évidement dans la plaque de fond **pos. 1**
- Vers le haut **à l'arrière** de la cabine par-dessus les petits galets de renvoi **pos. 2**
- Vers le bas par-dessus les grands galets de renvoi sur la cabine **pos. 3**
- Vers le haut par-dessus les petits galets de renvoi **pos. 4**
- Vers le bas **à l'arrière** de la cabine du haut à travers l'évidement de la plaque de fond **pos. 5**

## Montage-instructie kabelloop

### Belangrijk :

Voor montage van de kabel de motor naar achteren uit de houder drukken!

- begin van de kabel door het dwarsgat van de opwikkelrol
- van onderen door de uitsparing in de bodemplaat **Pos. 1**
- naar boven **achter** de gondel over de kleine keerrollen **Pos. 2**
- naar onderen over de grote omkeerrol aan de gondel **Pos. 3**
- naar boven over de kleine keerrollen **Pos. 4**
- naar onderen **achter** de gondel van boven door de uitsparing van de bodemplaat **Pos. 5**

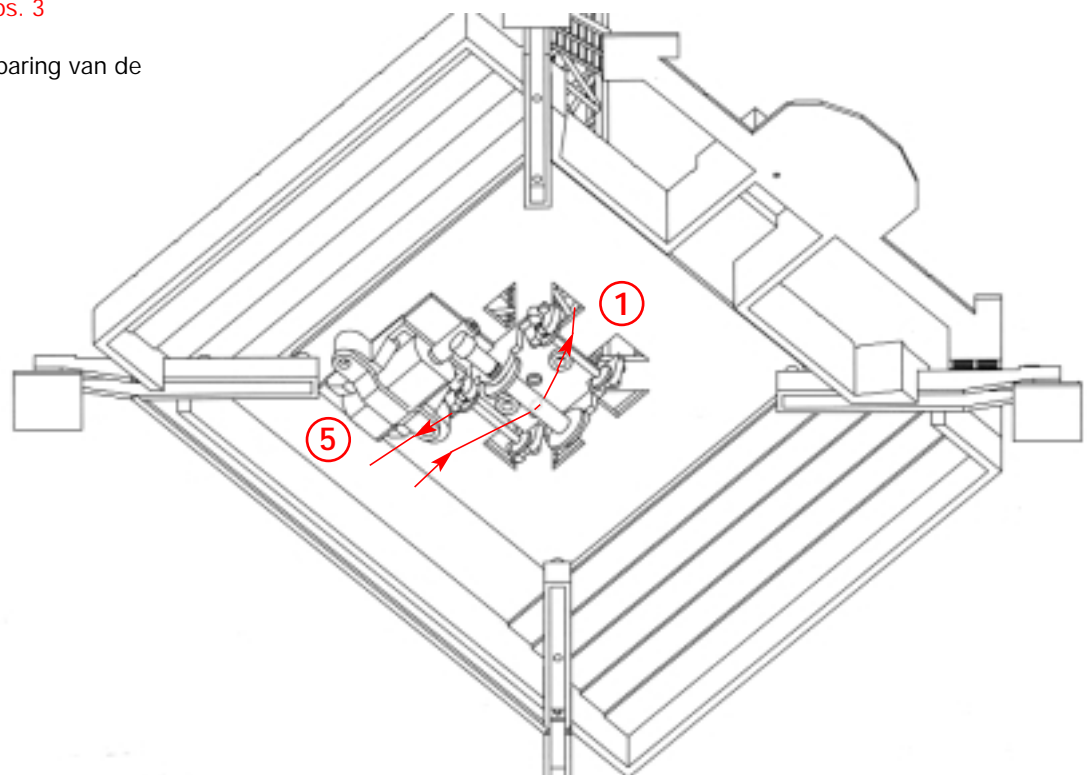
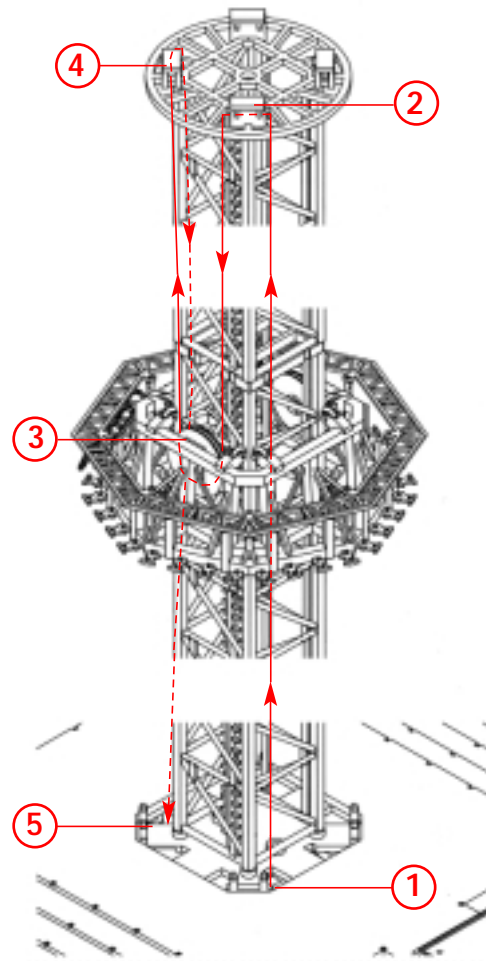

## 10 Montagehinweis Fadenverlauf

- zwischen der Aufwickelrolle und Führungsrollen hindurch;
- von unten durch die Aussparung der Bodenplatte Pos. 6;
- nach oben hinter der Gondel über die kleinen Umlenkrollen Pos. 7;
- nach unten über die grosse Umlenkrolle an der Gondel Pos. 8;
- nach oben über die kleinen Umlenkrollen Pos. 9;
- nach unten hinter der Gondel von oben durch die Aussparung in der Bodenplatte Pos. 10.
- durch das Querloch der Aufwickelrolle.

- Between** the take-up reel and through the guide rollers
- From bottom through the recess in the baseplate Item 6
- To top behind the car over the small diverter pulleys Item 7
- To bottom over the large diverter pulleys on the car Item 8
- From top over the small diverter pulleys Item 9
- From bottom behind the car from top through the recess in the baseplate Item 10
- Through the transvers hole of the take-up reel.

- En traversant** la bobine d'enroulement des rouleaux de guidage
- Du bas à travers l'évidement de la plaque de fond pos. 6
- Vers le haut à l'arrière de la cabine par-dessus les petits galets de renvoi pos. 7
- Vers le bas par-dessus le grand galet de renvoi sur la cabine pos. 8
- Vers le haut par-dessus les petits galets de renvoi pos. 9
- Vers le bas à l'arrière de la cabine du haut à travers l'évidement de la plaque de fond pos. 10
- À travers le trou oblique de la bobine d'enroulement.

- Tussen** de opwikkelrol en geleidingsrollen door,
- van onderen door de uitsparing van de bodemplaat Pos. 6
- naar boven achter de gondel over de kleine keerrollen Pos. 7
- naar onderen over de grote omkeerrol aan de gondel Pos. 8
- naar boven over de kleine keerrollen Pos. 9
- naar onderen achter de gondel van boven door de uitsparing van de bodemplaat Pos. 10
- door het dwarsgat van de opwikkelrol

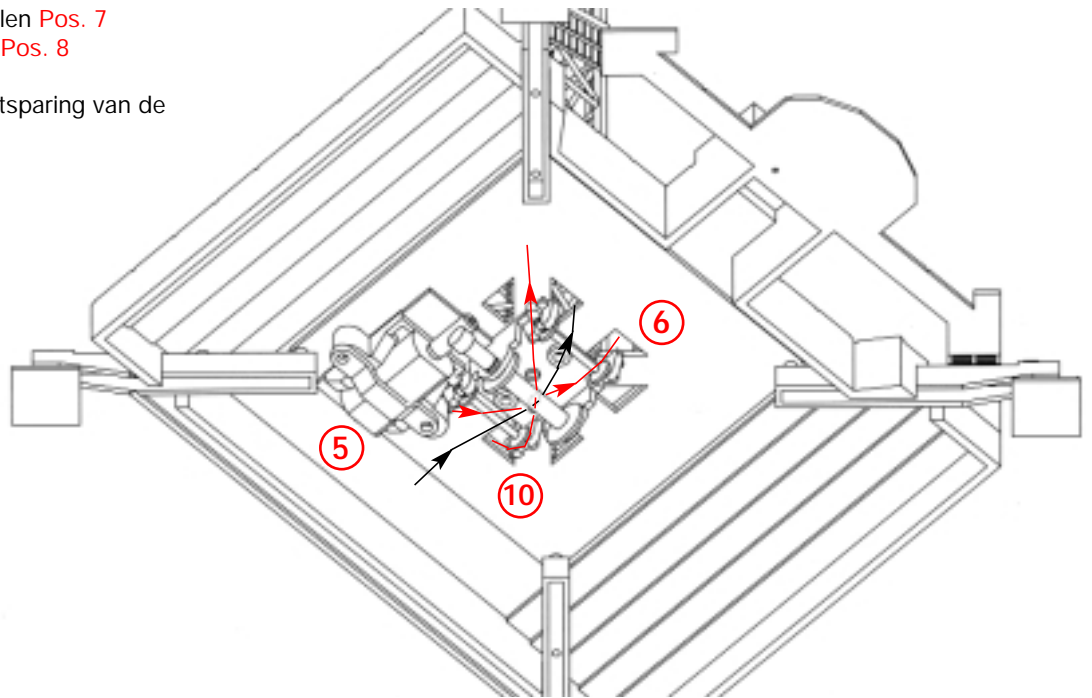
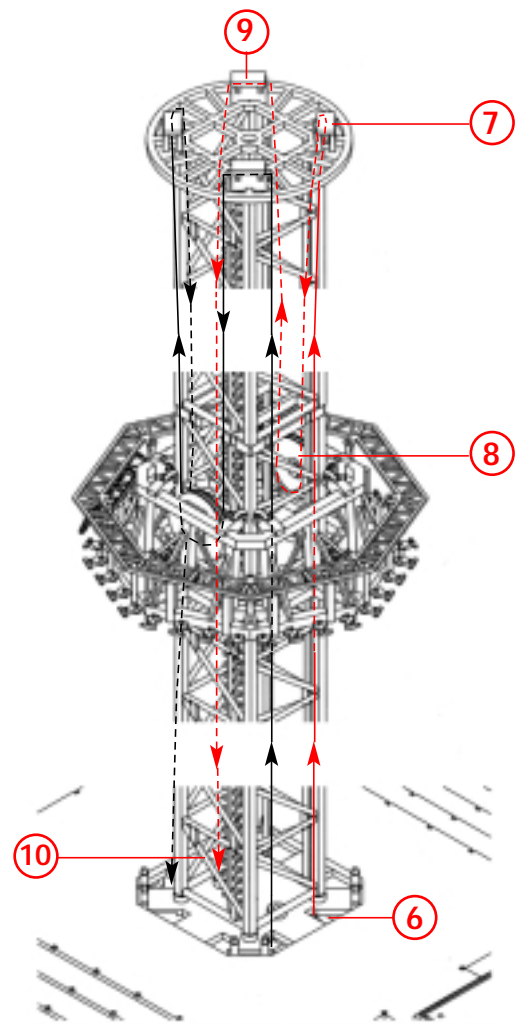

S

**Wichtig:** vor dem Verknoten ist darauf zu achten, daß die Gondel ganz unten ist !

Faden etwas spannen, dann Fadenanfang mit Fadenende verknoten; Knoten evtl. mit Kleber fixieren, damit er sich nicht lösen kann.

**Important:** Make sure prior to knotting that the car is located at the very bottom!

Tension thread slightly, then knot beginning of thread with end of thread; fix knot slightly with adhesive, if necessary, so that the knot is prevented from undoing.

**Important:** Avant de faire le noeud, veiller à ce que la cabine soit complètement en bas !

Tendre un peu le fil, nouer ensuite le début du fil avec la fin du fil; Éventuellement coller le noeud pour qu'il ne puisse pas s'ouvrir.

**Belangrijk:** zorg dat de gondel helemaal beneden is als de kabel wordt vastgeknoopt ! Kabel enigszins spannen, vervolgens het begin van de kabel aan het einde vastknopen; knoop eventueel met lijm vastzetten zodat hij niet kan losgaan.

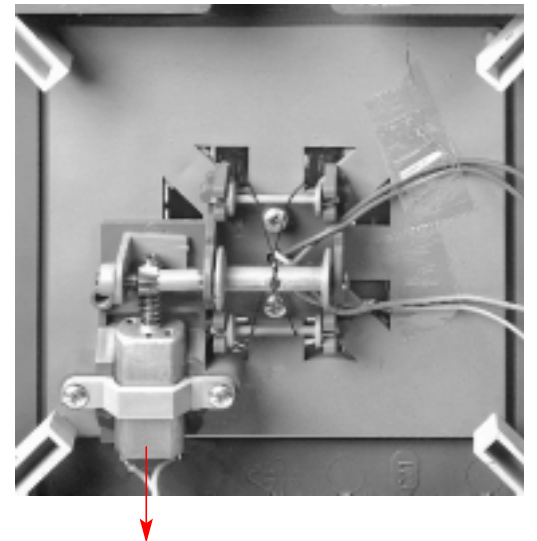
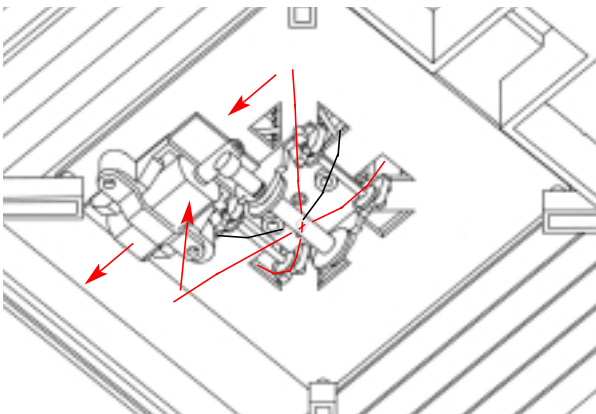

T

**Praktischer Test: Turm mit Gondel (mit Faden)**

- Faden ist eingefädelt und verknotet.
- Motor noch nicht in die Halterung zurückschieben (Antriebsschnecke greift nicht in Zahnrad ein).

**Wichtig !** Für den folgenden Test **Turm senkrecht halten**.

Die Gondel wird durch "Drehen" an der Aufwickelrolle nach oben gezogen.

Ist die Gondel oben, wird die Aufwickelrolle losgelassen;

die Gondel **muß** sich durch ihr **Eigengewicht** nach unten bewegen.

**Ist das nicht der Fall**, darf man das Modell **nicht** mit der Elektronik in Betrieb nehmen.

**Mögliche Ursachen:****Fehlerbeseitigung:**

- |  |  |
|--|--|
| -Faden klemmt  | -Faden an den Umlenkrollen kontrollieren |
| -Madenschraube zu fest angezogen<br>(Gegenlager Zahnrad) | -etwas lösen; ca 0,1 mm Spiel            |
| -Aufwickelrolle schwergängig                             | -Lagerhülsen entgraten und fetten        |

Wenn der praktische Test positiv verlaufen ist, kann der Motor bis zum Anschlag in die Halterung geschoben werden.

**Practical test: Tower with car (with thread)**

-Thread is threaded in and knotted.

-Do not yet slide motor back into holder (driving worm does mesh with gearwheel).

**Important !** Hold tower in a vertical plane for performing the following test:

The car is pulled upwards by „turning“ the take-up reel. Let the take-up reel go, if the car is in its top position.

The car **must** move downwards by its **dead weight**.

**If this is not the case**, do **not** start the model with the electronic equipment.

**Possible causes:****Remedying of faults:**

- |  |  |
|--|--|
| -Thread stuck  | - Check thread on diverter pulleys             |
| -Headless screw tightened too firmly<br>(gearwheel mating bearing) | - Loosen it slightly; clearance approx. 0.1 mm |
| -Take-up reel sluggish   | - Deburr and grease bearing sleeves            |

If the practical test is positive, the motor can be pushed into its holder up to the stop.

**Test pratique: tour avec cabine (avec fil)**

-Fil est enfilé et noué.

-Pousser le moteur vers l'arrière plus dans la roue dentée.

**Important !** pour le test ci-dessous, tenir la **tour à la verticale**.

Tirer la cabine vers le haut par „rotation“ sur la bobine d'enroulement; Si la est tout en haut, relâcher la bobine d'enroulement.

La cabine **doit** se déplacer vers le bas par son **poids propre**.

**Si ce n'est pas le cas, ne pas** actionner le modèle avec l'électronique.

**Causes possibles:****Elimination des défauts:**

- |  |   |
|--|---|
| -Fil bloqué                                      | - Contrôler le fil sur les galets de revoi        |
| -Goujou fileté trop serré<br>(butée roue dentée) | - Le desserrer un peu, env. 0,1mm de jeu          |
| -Marche de la bobine<br>d'enroulement trop dure  | -Ebavurer les douilles de palier et les lubrifier |

Si le test pratique s'est déroulé de façon positive, le moteur peut être introduit dans le support jusqu'à la butée.

**Praktische test: toren met gondel (met kabel)**

-Kabel is geplaatst en vastgeknoopt.

-Motor nog niet terugschuiven in de houder (wormaandrijfwerk grijpt niet in tandwiel).

**Belangrijk !** voor de volgende test **toren verticaal houden**.

De gondel wordt door het „draaien “ aan de opwikkelrol omhoog getrokken. Als de gondel boven is, wordt de opwikkelrol losgelaten.

De gondel **moet** door het **eigen gewicht** zakken.

**Als dit niet geval is**, mag het model **niet** elektronisch in werking worden gezet.

**Mogelijke oorzaken:****Behandeling:**

- |   |                                       |
|---|---------------------------------------|
| -Kabel vastgeklemd                                      | - kabel aan de keerrollen controleren |
| -Stifttap te vast aangetrokken<br>(drukklager tandwiel) | - iets losdraaien; ca. 0,1mm speling  |
| -Opwikkelrol loopt stroef                               | - lagerbussen ontbramen en invetten   |

Als de praktische test succesvol is verlopen, kan de motor tot aan de aanslag in de houder worden geschoven.

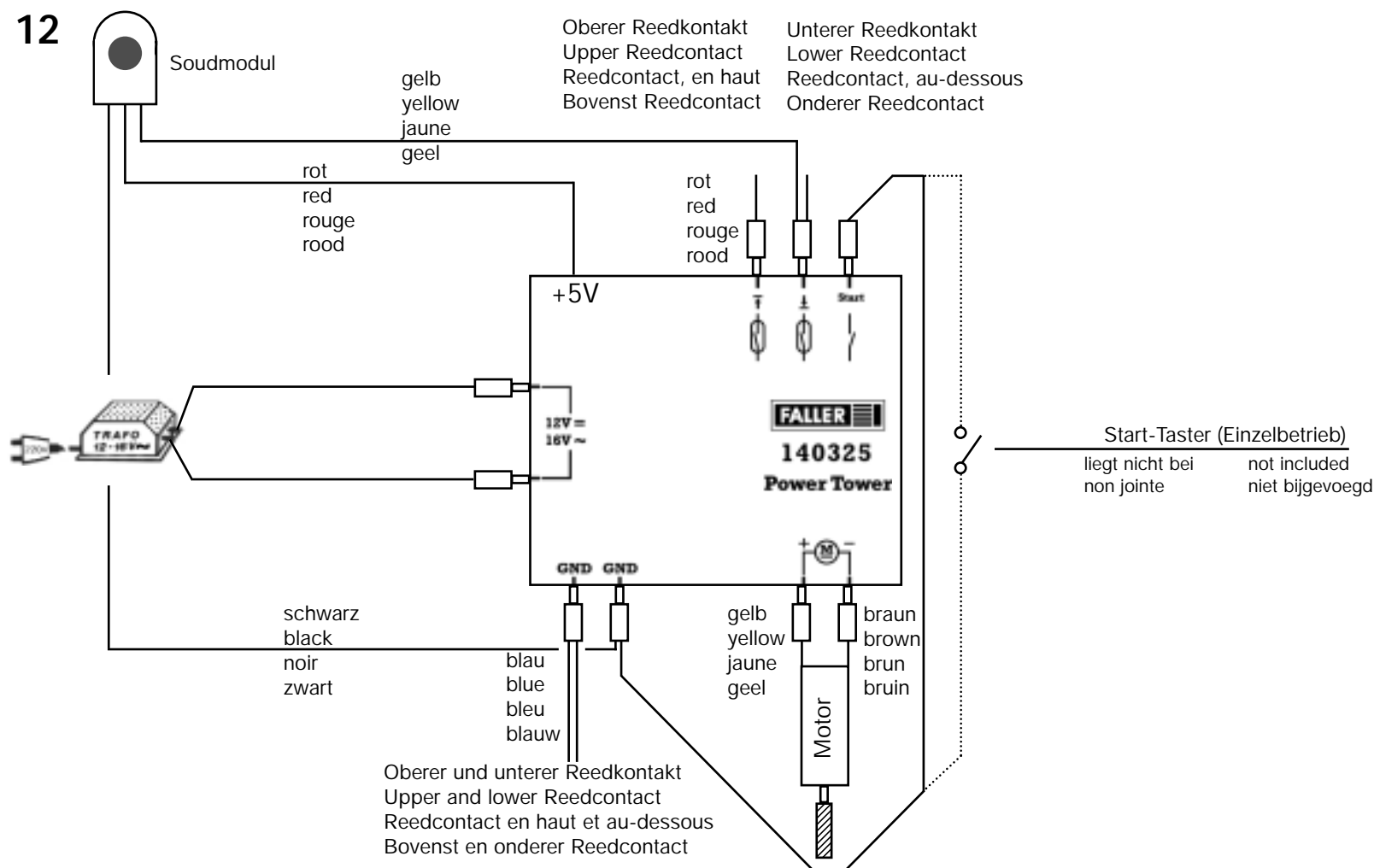

### Funktionstest: Programmablauf

- Litzen nach Skizze anschliessen.
- Buchsen "Start" und "GND" mit einer Litze verbinden.
- Steuergerät an 12 V...16 V Gleich -, oder Wechselspannung anschliessen.
- Programm starten mit Anlegen der Versorgungsspannung im Modus Dauerbetrieb.

**Dauerbetrieb:** Buchsen "Start" und "GND" mit Litze verbunden

**Einzelbetrieb:** Buchsen "Start" und "GND" sind über einen Taster oder Schalter verbunden.

### Function test: Program run

- Connect wires as shown in drawing.
- Connect "start" and "GND" sockets to one wire.
- Connect controller to 12 VDC or VAC ... 16 VDC or VAC.
- Program will start as soon as supply voltage is applied in **continuous operation** mode.

**Continuous operation:** "Start" and "GND" sockets connected by wire.

**Individual operation:** "Start" and "GND" sockets are connected via a button or switch.

### Test de fonctionnement: déroulement du programme

- Raccorder les cordons selon schéma.
- Relier les douilles „Départage“ et „GND“ avec un cordon.
- Raccorder l'appareil de commande 12V .... 16 V tension continue ou alternative.
- Le programme démarre dès que la tension d'alimentation est appliquée dans le mode de **fonctionnement continu**.

**Fonctionnement continu:** les douilles „départage“ et „GND“ reliées avec cordon.

**Fonctionnement individuel:** les douilles „Départage“ et „GND“ sont reliées à travers une touche ou un connecteur.

### Test werking: Programmarun

- Leidingdraden aansluiten zoals aangegeven op tekening.
- Contacten „Start“ en „GND“ met een leidingdraad verbinden.
- Bedieningsapparaat op 12V .... 16 V gelijk- of wisselspanning aansluiten.
- Het programma wordt gestart door de voedingsspanning aan te leggen in de modus **Continubedrijf**.

**Continubedrijf:** Contacten „Start“ en „GND“ zijn verbonden met een leidingdraad.

**Enmalig bedrijf:** Contacten „Start“ en „GND“ zijn via een toets of schakelaar met elkaar verbonden.

**Dauerbetrieb:**

Pause von ca. 11 Sekunden zwischen Programmenden und automatischem Programmstart.

**Achtung !** Dauerbetrieb mit **16 V Wechselspannung** kann zur **thermischen Überlastung** des Gerätes führen. Das Modell darf dann **nicht länger als 10 Min. mit 5 Min. Unterbrechung im Dauerbetrieb** betrieben werden. Dauerbetrieb mit 12...16 V Gleichspannung ist unproblematisch.

**Einzelbetrieb:**

Neustart nach Programmablauf ist erst wieder nach ca. 11 Sekunden möglich. Programmdauer ca. 42 Sekunden (6 Auf- und 6 Abfahrten).

**Programmablauf:**

Allgemein: jede Fahrt nach oben endet am oberen Reedkontakt.  
Grüne LED leuchtet, wenn Motor in Aktion ist.

- |  |              |
|--|--------------|
| -1. Fahrt nach oben: Gondel fährt auf den oberen Reedkontakt   | LED geht aus |
| -2.... 6. Fahrt nach oben und unten bewegen sich zwischen den Reedkontakten                                  | LED an / aus |
| -6. Fahrt nach unten: Gondel fährt auf unteren Reedkontakt und bleibt bis zum Neustart des Programmes stehen | LED geht aus |

**Ist das nicht der Fall**, müssen die Verkabelung, Reedkontakt und Magnet überprüft werden.

**Mögliche Ursachen:**

Gondel hält nicht am oberen Reedkontakt

**Fehler:**

- Reedkontakt nicht angeschlossen; oder
- Reedkontakt defekt; oder
- Reedkontakt oben und unten sind vertauscht; oder
- Rundmagnet fehlt.

Gondel hält nicht am unteren Reedkontakt

- Reedkontakt nicht angeschlossen; oder
- Reedkontakt defekt; oder
- Reedkontakt muß so justiert werden, daß die rechtwinklig abgebogenen Anschlußdrähte nach oben zum Turmende zeigen.

**Continuous operation:**

There is a break of approx. 11 seconds between end of program and automatic program start.

**Attention !** Continuous operation at **16 VAC** may result in thermal overloading of the unit.

**Never operate the model longer than 10 minutes – with an interruption of 5 minutes – in the continuous operation mode.** Continuous operation at **12 ... 16 VDC** is **unproblematic**.

**Individual operation:**

**Re-start** after expiry of program run will not be possible **until after approx. 11 seconds**.

Program duration approx. 42 seconds (six ascents and six descents).

**Program run:**

General: Every ascent will end at the top reed contact.  
Green LED will light, if motor is in action.

- |  |               |
|--|---------------|
| - 1. Ascent: Car will move to <b>top</b> reed contact  | LED goes out; |
| - 2. ... 6. Ascent and descent take place between reed contacts.   | LED On / Off  |
| - 6. Descent: Car will move to <b>bottom</b> reed contact and remains there up to the re-start of the program. | LED goes out  |

**If this is not the case**, the wiring, the reed contacts and the magnet must be examined.

**Possible causes:**

Car fails to stop at **Top** reed contact

**Fault:**

- Reed contact not connected or
- Reed contact defective or
- Reed contacts **top** and **bottom** interchanged or
- Round magnet missing;

Car fails to stop at **bottom** reed contact

- Reed contact not closed or
- Reed contact defective or
- Reed contact must be adjusted in such a way that the connecting wires bent at right angles point upwards to the tower end;

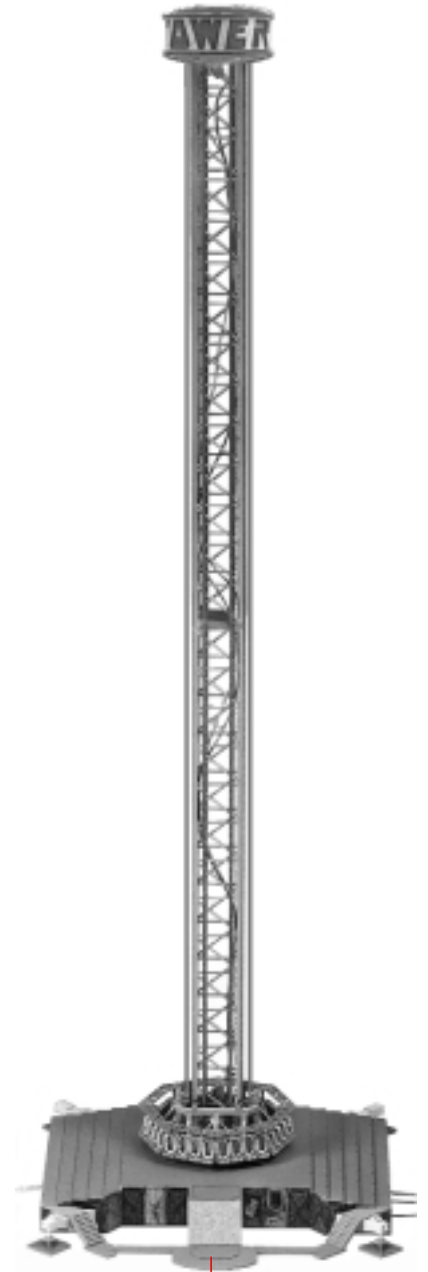

**Fonctionnement continu:**

Pause d'env. 11 secondes entre la fin du programme et le démarrage automatique du programme

**ATTENTION ! Fonctionnement continu avec tension alternative 16V**

peut provoquer une surcharge thermique de l'appareil.

**Le modèle ne peut alors être mis en service pendant plus de 10 min. avec une interruption de 5 min. en fonctionnement continu.**

Un fonctionnement continu avec une **tension continue de 12 ... 16 V** ne pose **aucun problème**.

**Fonctionnement individuel:**

**Un redémarrage** après le déroulement du programme **n'est possible qu'après env. 11 secondes**.

Durée du programme env. 42 secondes (6 déplacements vers le haut et 6 déplacements vers le bas).

**Déroulement du programme:**

Généralités: chaque déplacement **vers le haut** s'achève sur le relais reed **supérieur**.

**La DEL verte est allumée, si le moteur est en marche.**

- |   |                      |
|---|----------------------|
| - 1. Déplacement vers le haut: la cabine arrive sur le relais reed <b>supérieur</b>   | DEL s'éteint         |
| - 2. ... 6. Déplacement vers le haut et vers le bas entre les relais reed.  | DEL allumé / éteinte |
| - 6. Déplacement vers le bas: la cabine arrive sur le relais reed <b>inférieurs</b><br>et s'arrête jusqu'au redémarrage du programme. | DEL s'éteint         |

**Si ce n'est pas le cas**, contrôler le câblage, les relais reed et l'aimant.

**Causes possibles:**

La cabine ne s'arrête pas sur le relais reed **supérieur**

**Défauts:**

- Le relais reed n'est pas connecté ou
- le relais reed est défectueux ou
- les relais reed **supérieur** et **inférieur** sont permutés ou
- l'aimant rond manque;

La cabine ne s'arrête pas sur le relais reed **inférieur**

- Le relais reed n'est pas connecté ou
- le relais reed est défectueux ou
- les relais doit être ajusté de telle sorte que les
- fils de connexion recourbés à angle droit soient dirigés vers l'extrémité de la tour.

**Continubedrijf:**

Pauze van ca. 11 seconden tussen programmaeinde en automatische start van het volgende programma.

**LET OP ! Continubedrijf met 16V wisselspanning**

kan thermische overbelasting van het apparaat tot gevolg hebben.

**Het model mag niet langer dan 10 min. met 5 min. onderbreking in de continuumodus worden gebruikt.**

Continubedrijf met **12 ... 16 V gelijkspanning** levert **geen problemen** op.

**Eenmalig bedrijf:**

Na uitvoering van het programma kan een **volgend programma pas na ca. 11 seconden** worden gestart.

Duur van het programma is ca. 42 seconden (6 keer omhoog en omlaag).

**Programma:**

Algemeen: elk rit **omhoog** eindigt bij het **bovenste** Reedcontact.

**Groene LED brandt als de motor actief is.**

- |  |                |
|--|----------------|
| - 1e rit omhoog: gondel gaat omhoog tot aan het <b>bovenste</b> Reedcontact  | LED gaat uit;  |
| - 2e ... 6e rit omhoog en omlaag: de gondel gaat op en neer tussen de Reedcontacten.   | LED aan / uit; |
| - 6e rit omlaag: de gondel gaat omlaag naar het <b>onderste</b> Reedcontact en blijft hier staan totdat het programma opnieuw wordt gestart. | LED gaat uit   |

**Als dit niet het geval is**, moeten de bedrading, de Reedcontacten en de magneet worden gecontroleerd.

**Mogelijke oorzaken:**

Gondel komt niet tot stilstand bij **bovenste** Reedcontact

**Fout:**

- Reedcontact niet aangesloten, of
- Reedcontact defect, of
- Reedcontacten **boven** en **onder** zijn verwisseld, of
- ronde magneet ontbreekt;

Gondel komt niet tot stilstand bij **onderste** Reedcontact

- Reedcontact niet aangesloten, of
- Reedcontact defect, of
- Reedcontact moet zo worden bijgesteld dat de in een rechte hoek afgebogen aansluitdraden naar boven richting toreneinde wijzen.

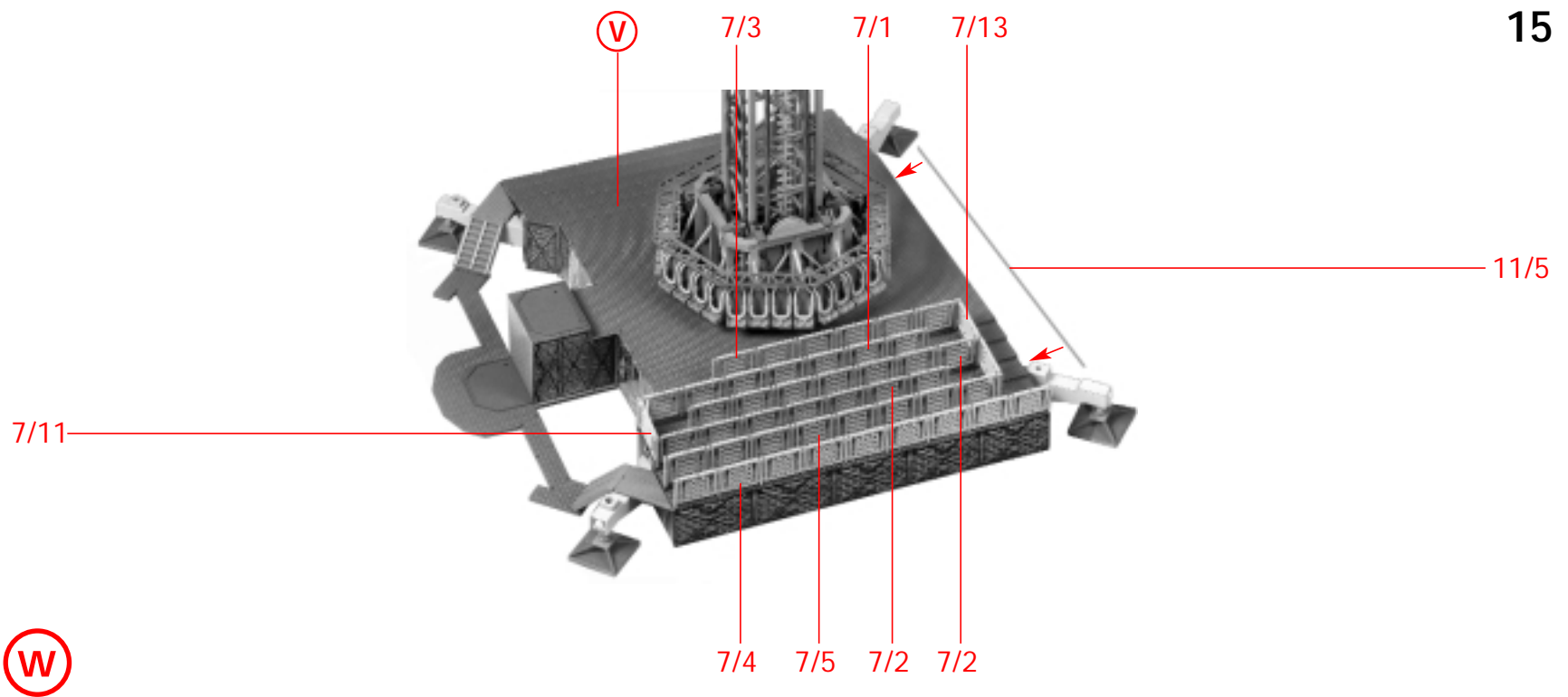

(W)

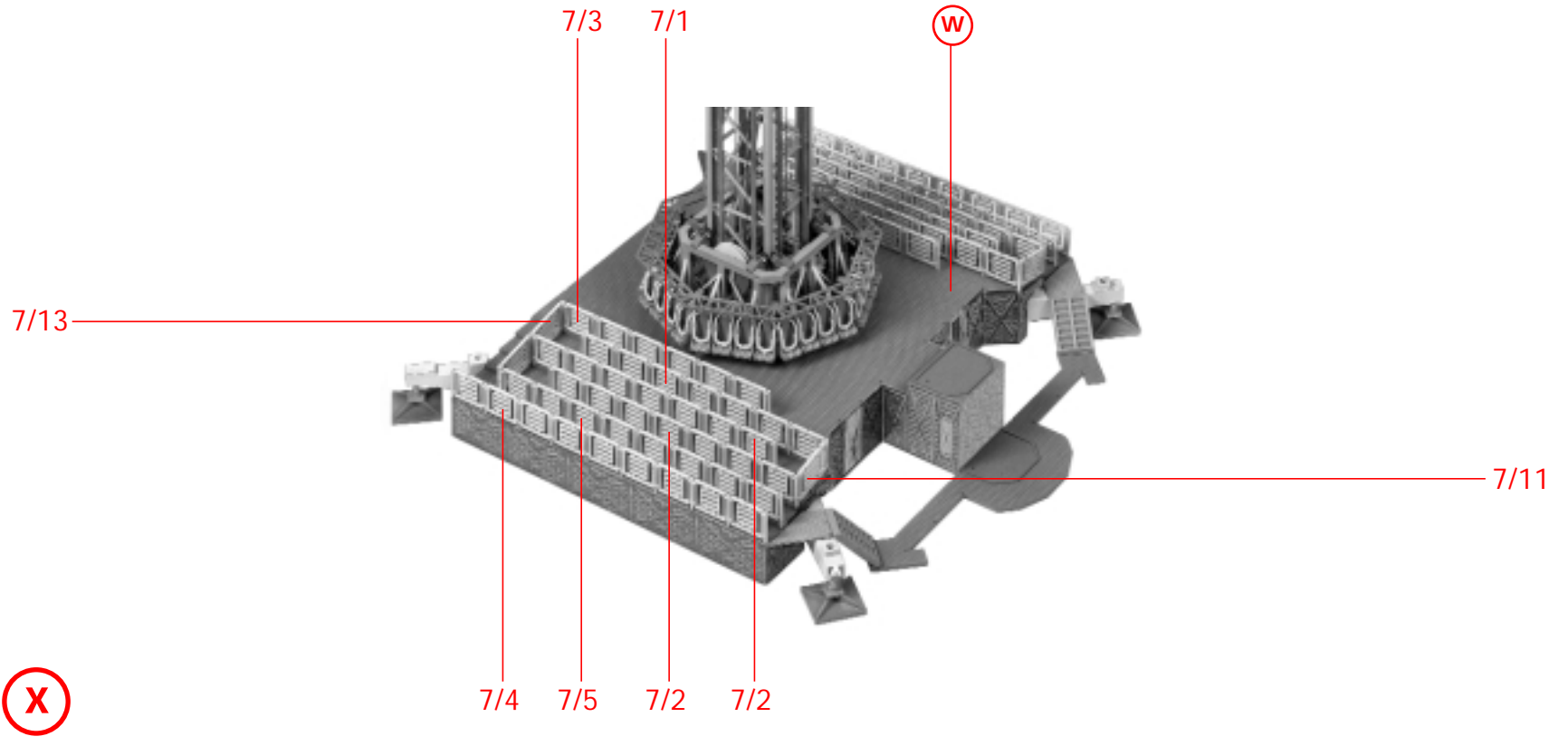

(X)

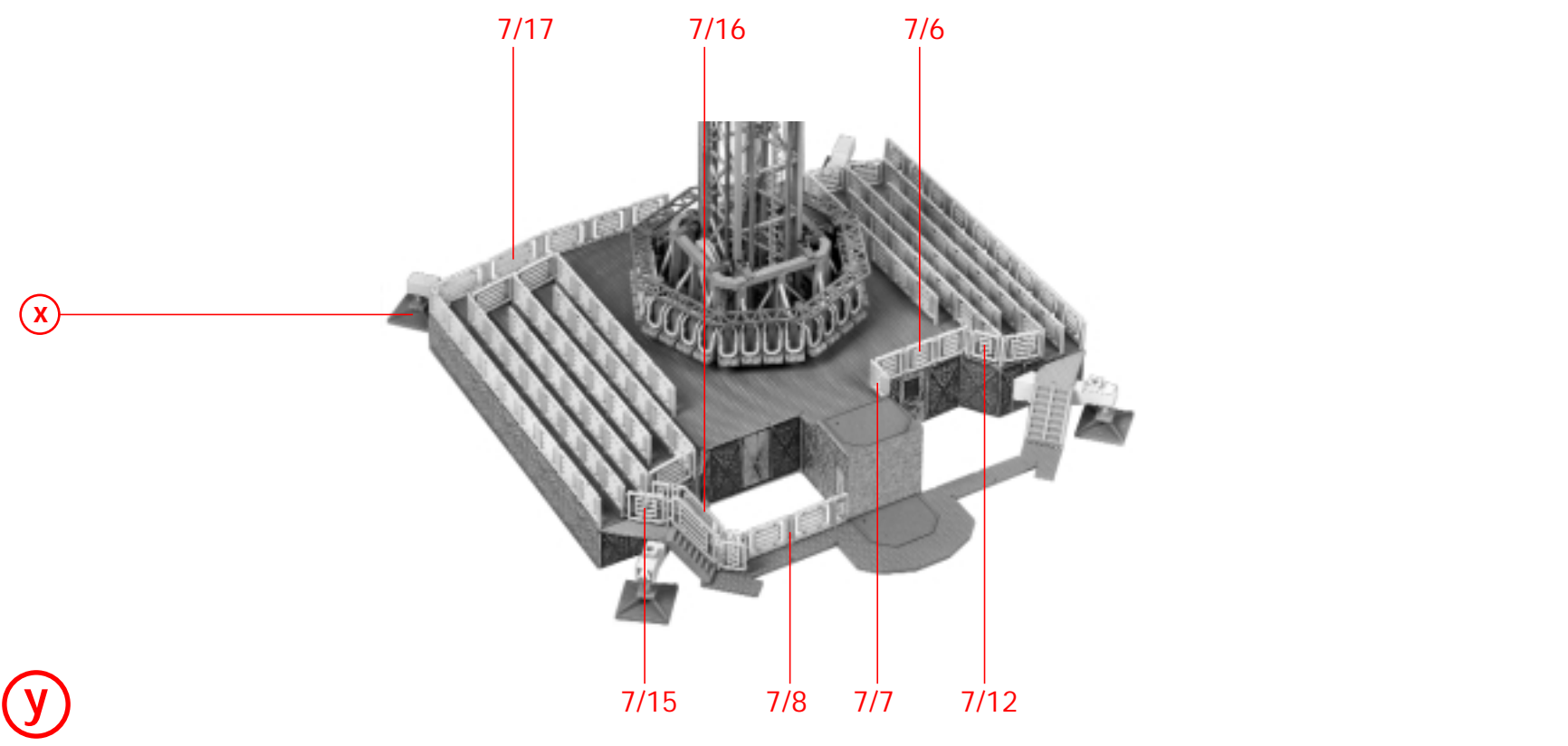

(Y)

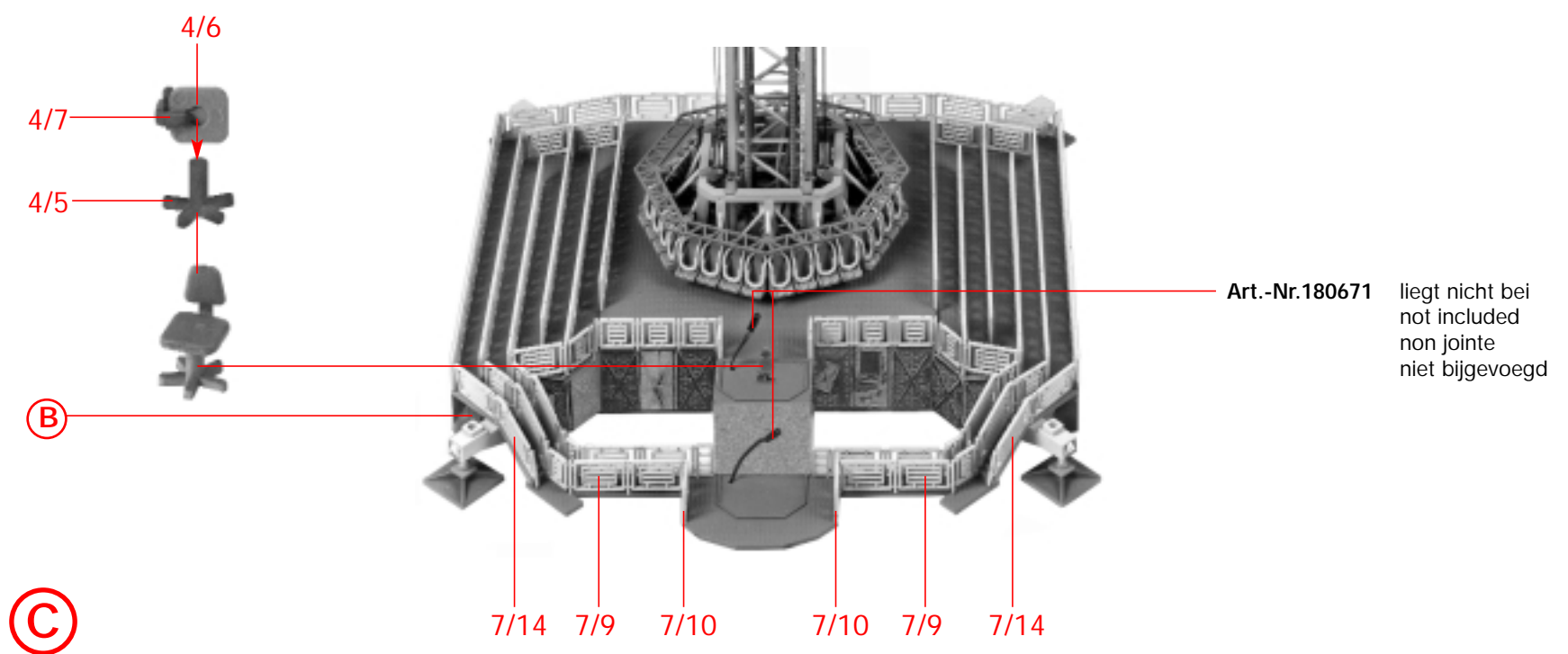
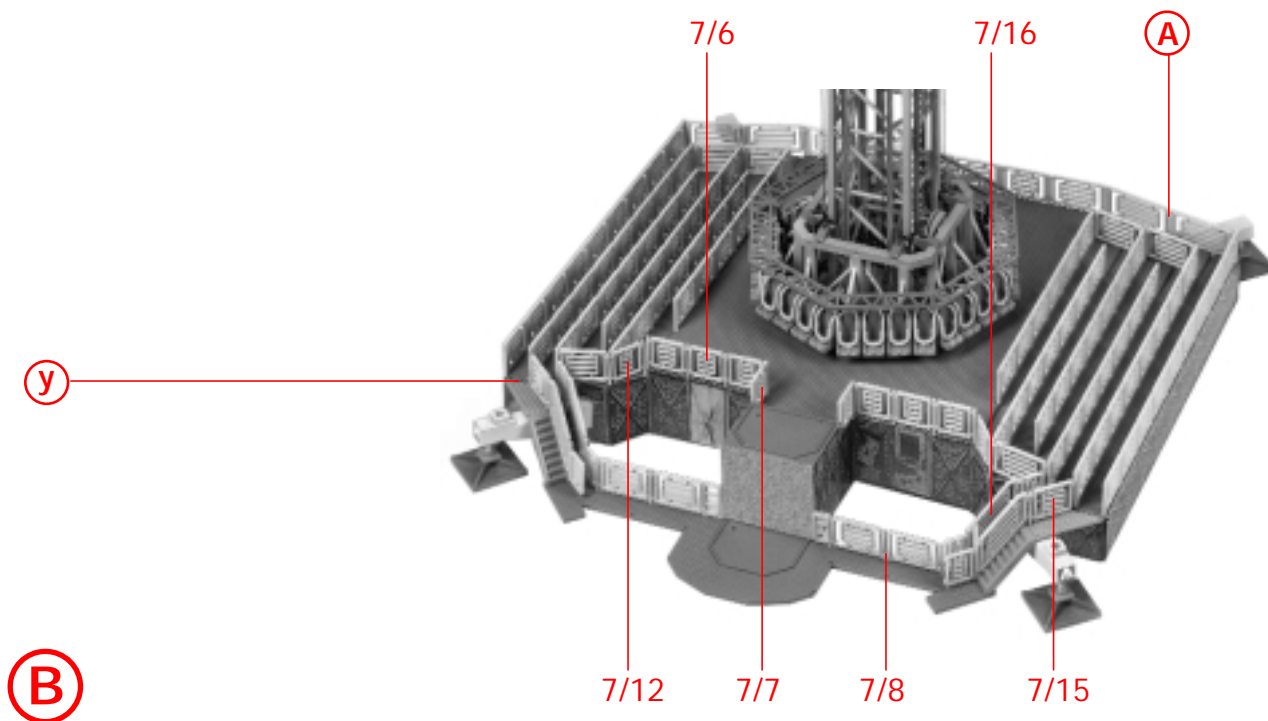
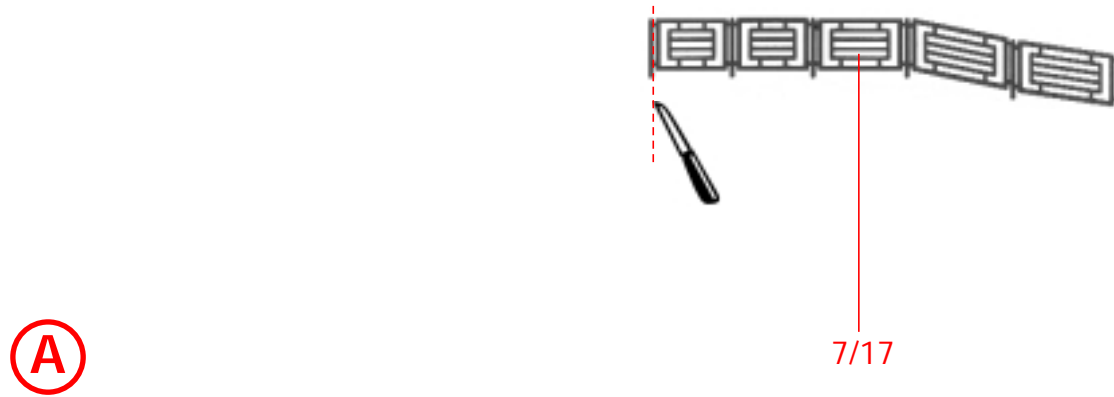



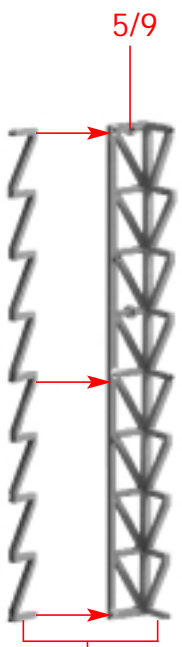

**D** 2 x 5/10

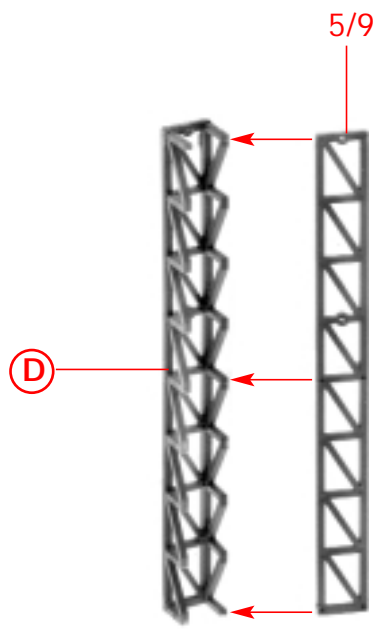

**E** 2 x

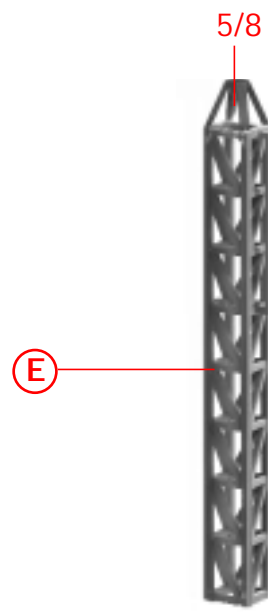

**F** 2 x

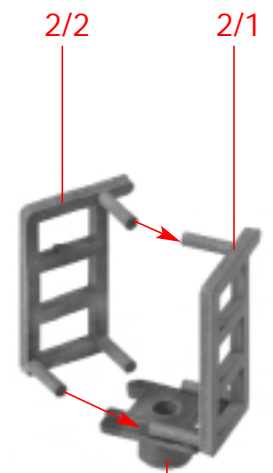

**G** 2 x 2/3

Art.-Nr.180671 liegt nicht bei  
not included  
non jointe  
niet bijgevoegd

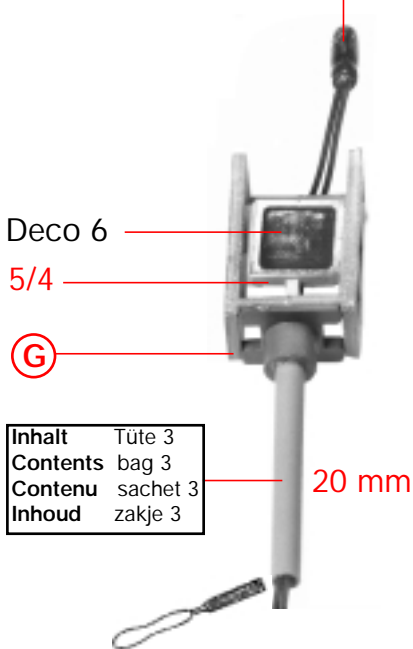

**H** 2 x

Inhalt Tüte 3  
Contents bag 3  
Contenu sachet 3  
Inhoud zakje 3

Deco 12

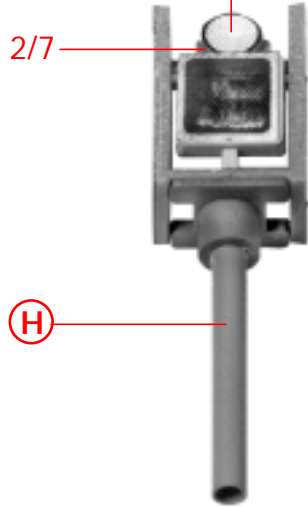

**I** 2 x

Deco 5

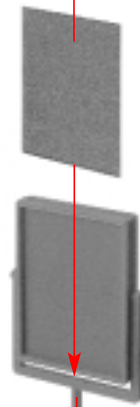

**J** 2 x 12/16

5/12

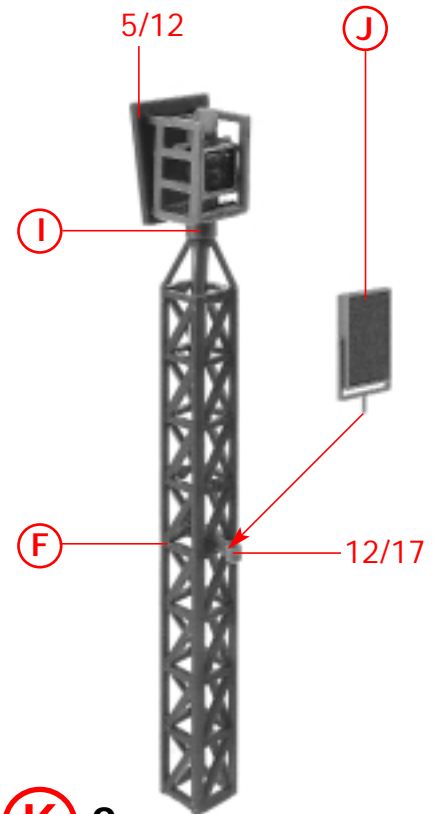

**K** 2 x

4/12 4/13

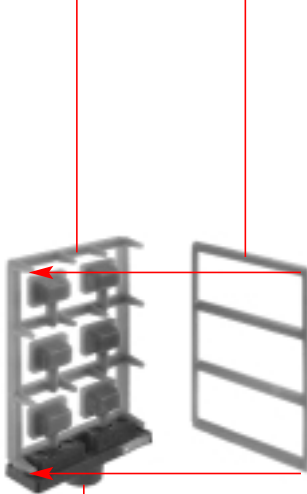

**L** 2 x 4/14

6 x Deco 19

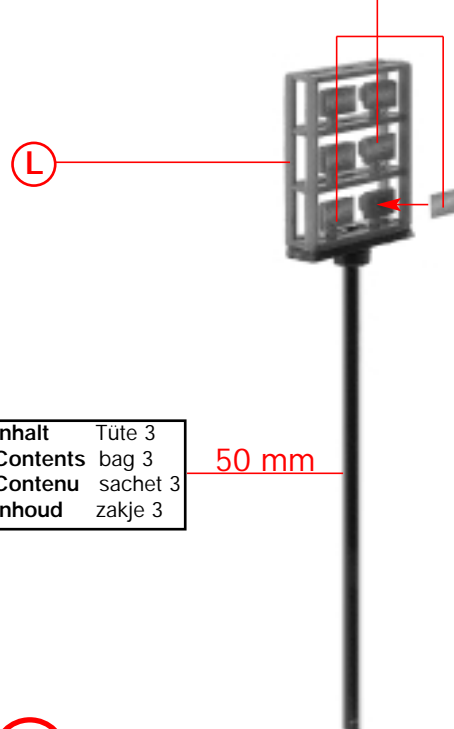

**M** 2 x

Inhalt Tüte 3  
Contents bag 3  
Contenu sachet 3  
Inhoud zakje 3

2/7 Deco 12



**N** 2 x

Art.-Nr.180671 liegt nicht bei  
not included  
non jointe  
niet bijgevoegd

# 18 Fensterfolie

Schnittmusterfolie für Fenster von Trägermaterial abziehen und auf die Fensterfolie mit gleicher Größe blasenfrei aufbringen **(ohne Klebstoff!)**.

Die benötigten Fenster werden ausgeschnitten und **ohne Schnittmusterfolie** auf die Rückseite der Fensterrahmen geklebt (Position laut Anleitung).

## Window foil

Pull off pattern sheet for windows from carrier and apply it, bubble-free, to the window foil of the same size **(without any glue)**.

Cut out the required windows and glue them to the rear side of the window frame **without pattern sheet** (position as to instructions).

# Feuille fenêtre

Retirer la feuille matrice pour fenêtre du matériel support et l'appliquer sur la feuille-fenêtre de même dimension sans que des bulles ne se produisent **(sans colle)**.

Découper le nombre de fenêtres nécessaires et les coller **sans la feuille** modèle sur l'arrière des dormants (position selon instructions).

## Raam folie

Knippatroomfolie voor de ramen van schutblad afhalen en zonder blaasjes op het raam folie van dezelfde grootte aanbrengen **(niet lijmen!)**.

De benodigde ramen worden uitgeknipt en **zonder de knippatroomfolie** op de achterzijde van de raamkozijnen gelijmd (positie volgens handleiding).

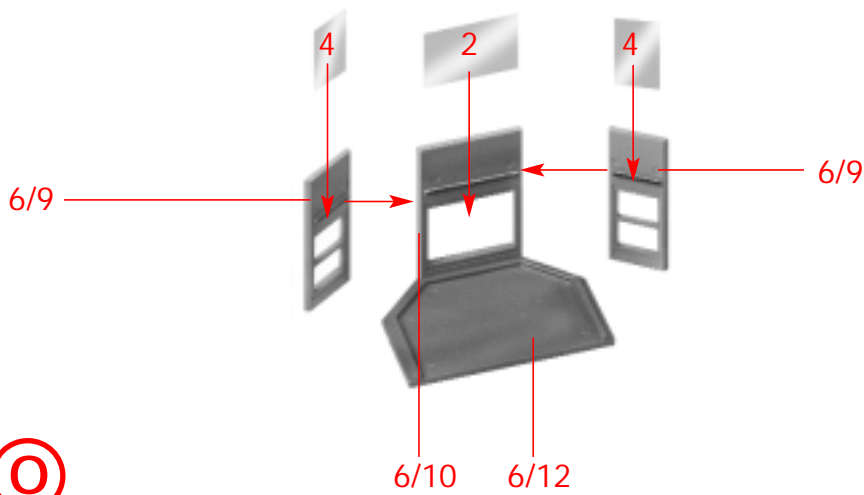

Q

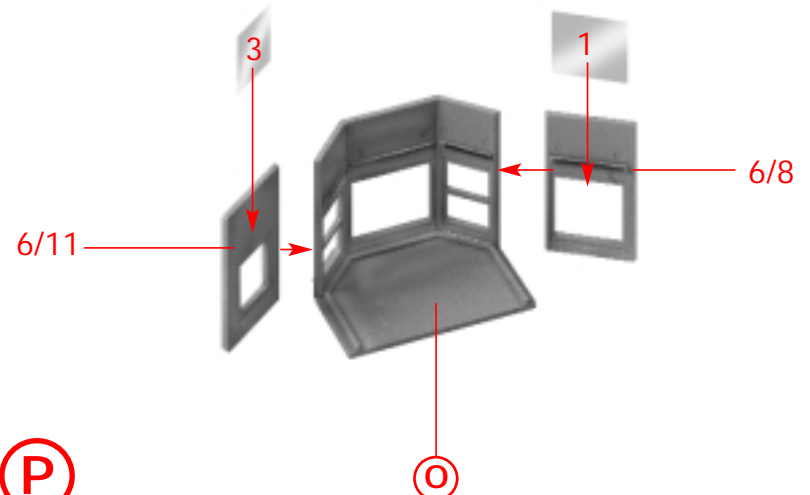

P

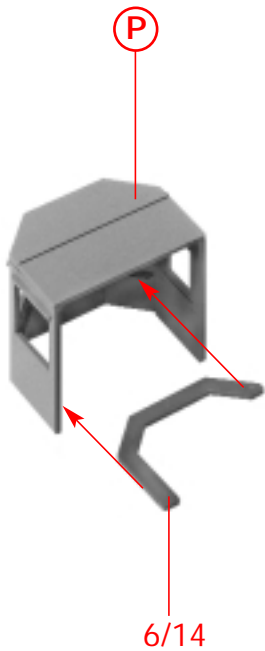

Q

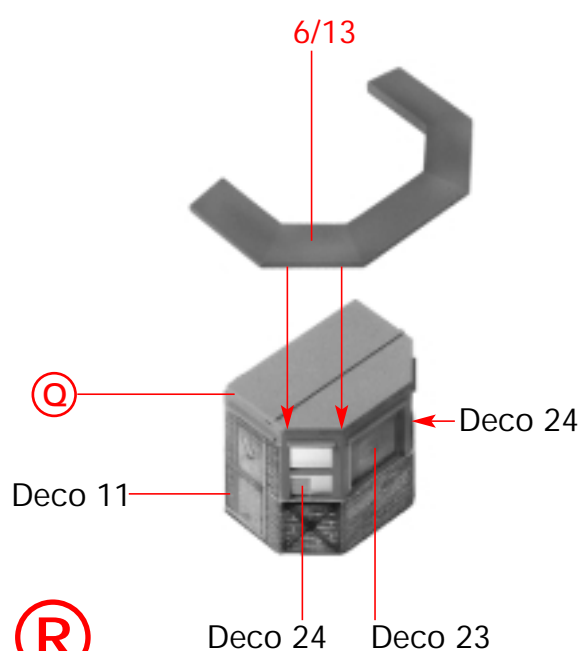

R

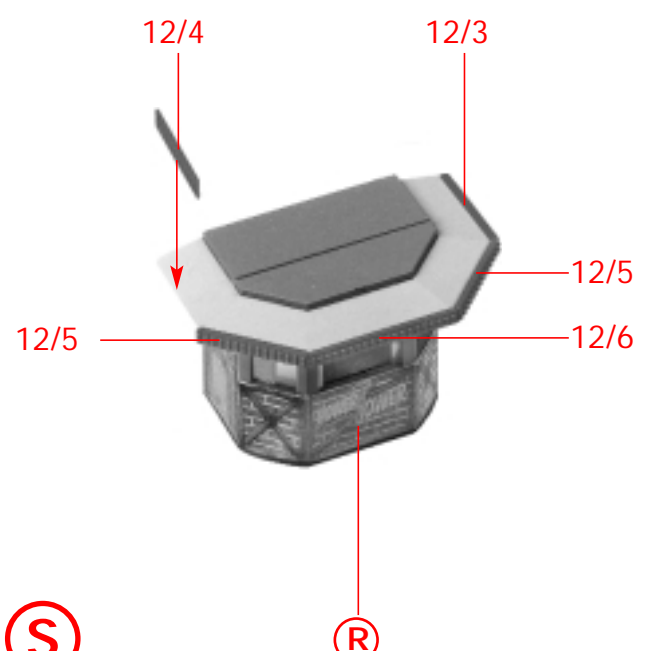

S

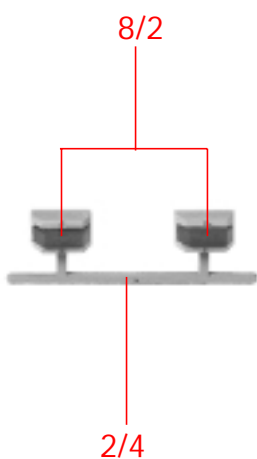

T

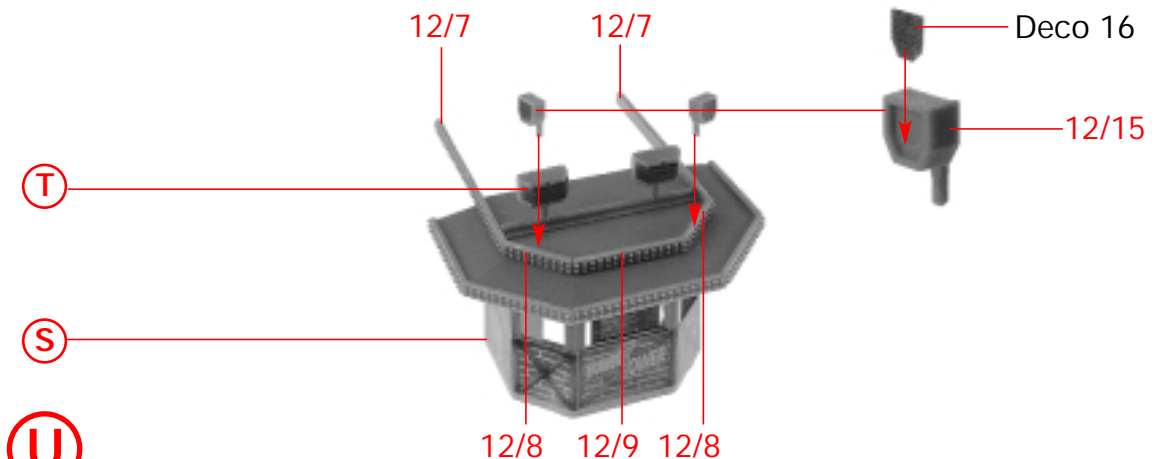

U

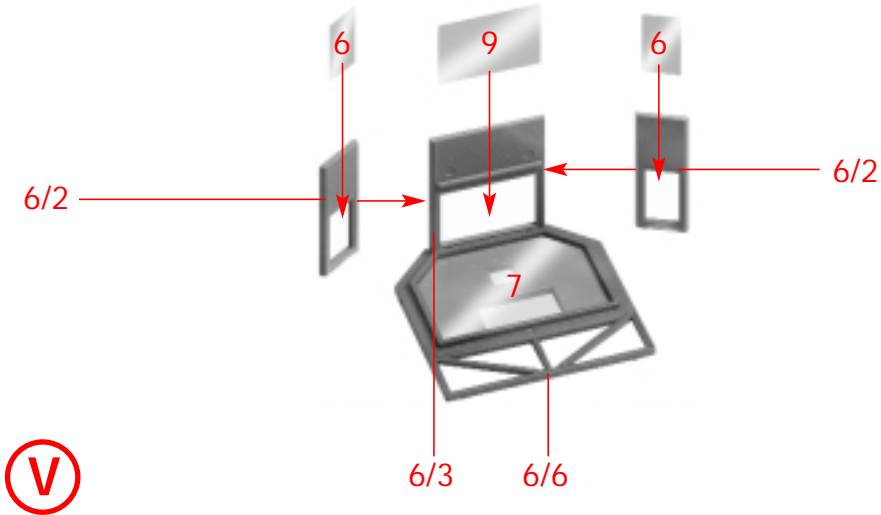

V

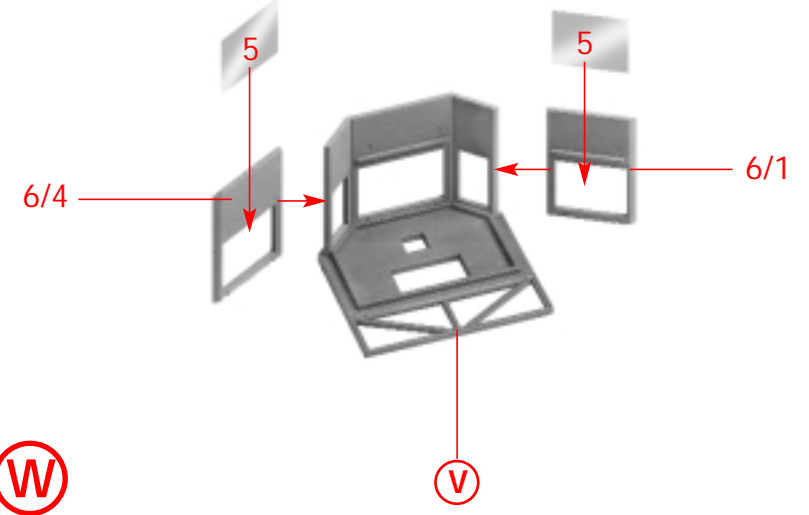

W

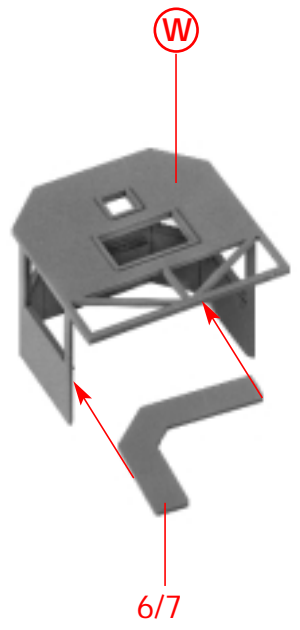

X

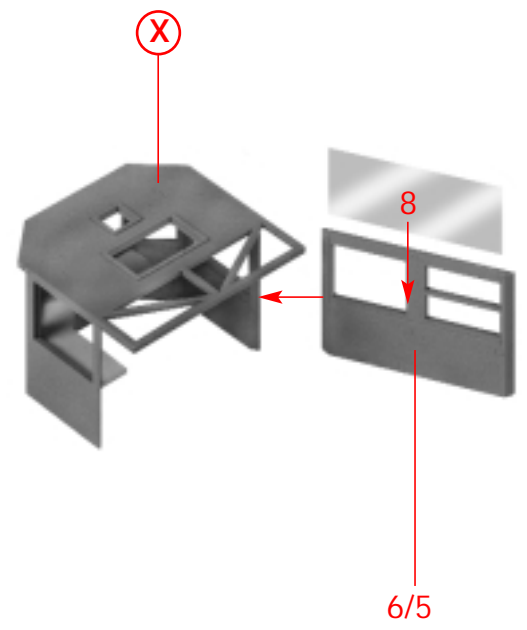

Y

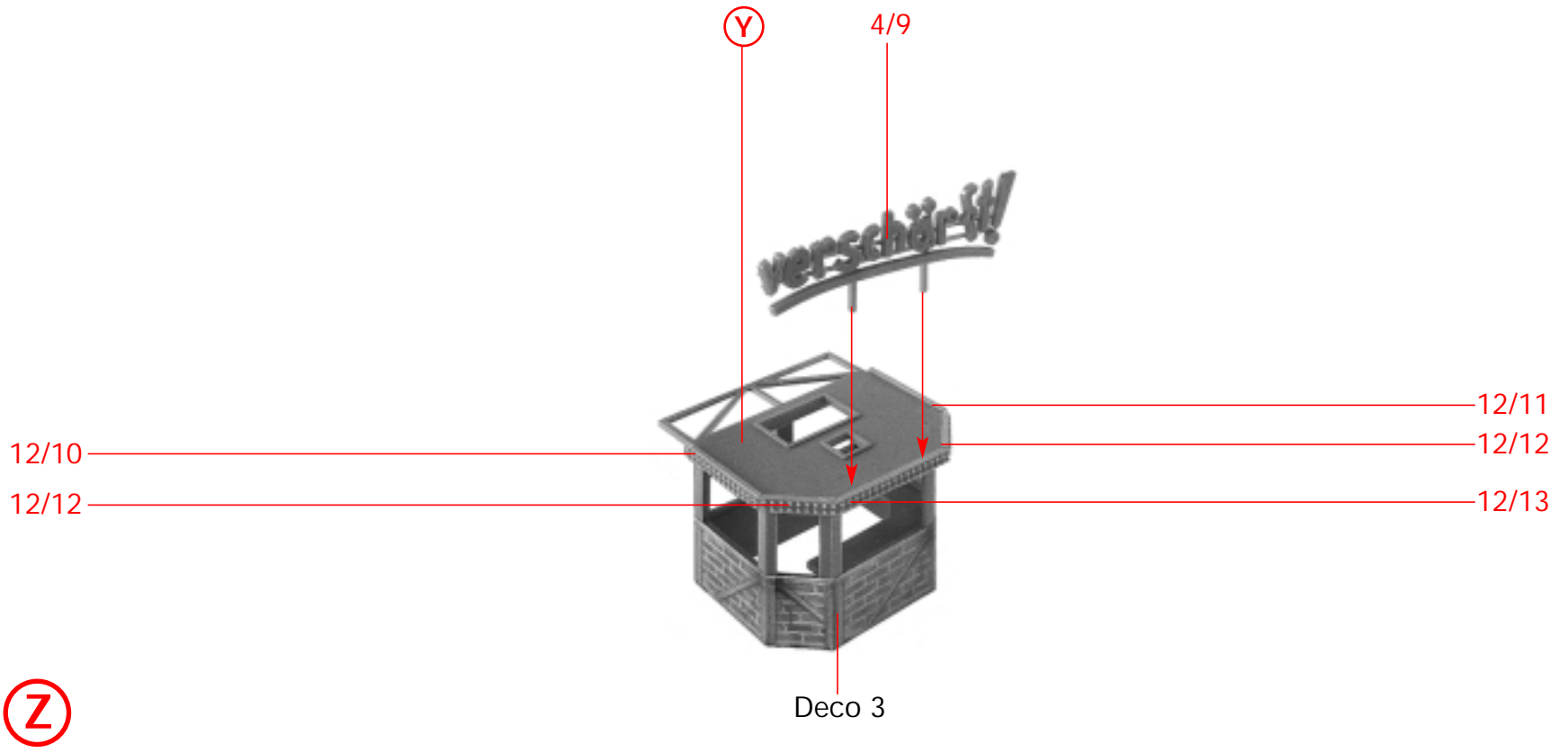

Z

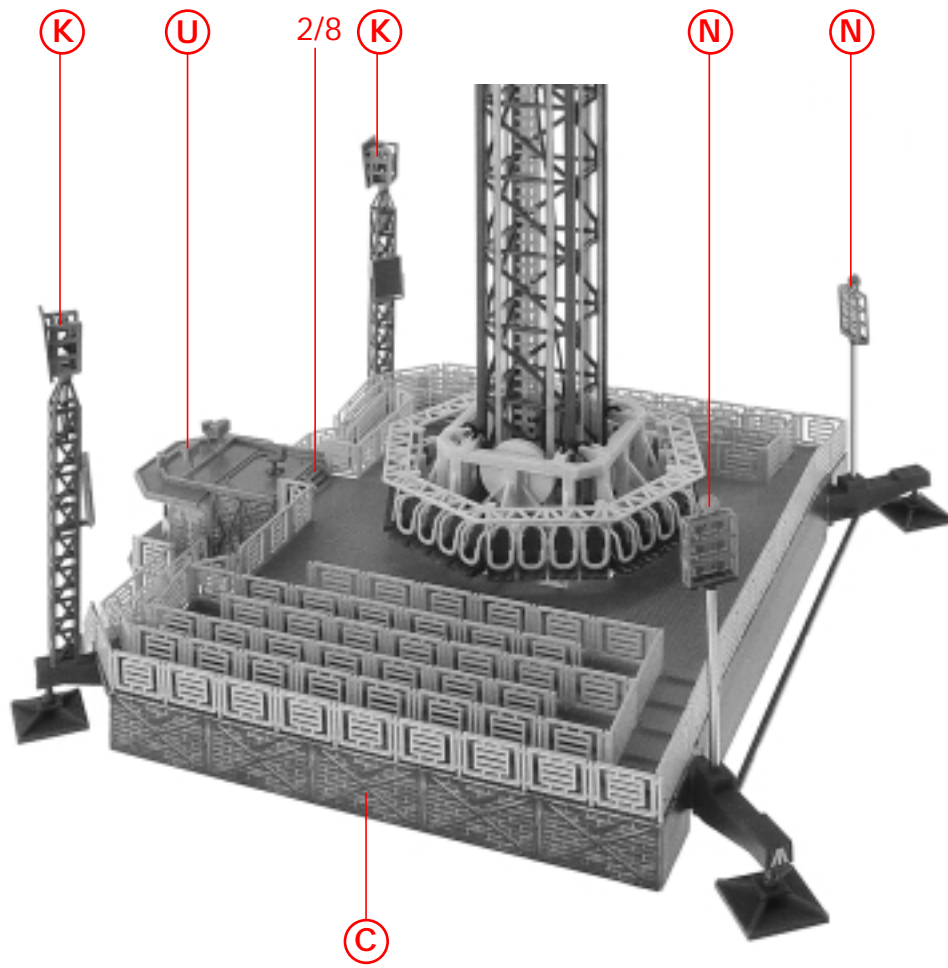

**a**

**c**

Deco 16



12/14

**b** 2 x

Deco 1

Deco 1

Deco 8

Deco 8

**b**

**b**

Deco 13

Deco 7

Deco 7

Deco 14

4/11

Deco 2

**a**

**z**

Deco 2

4/11

**c**

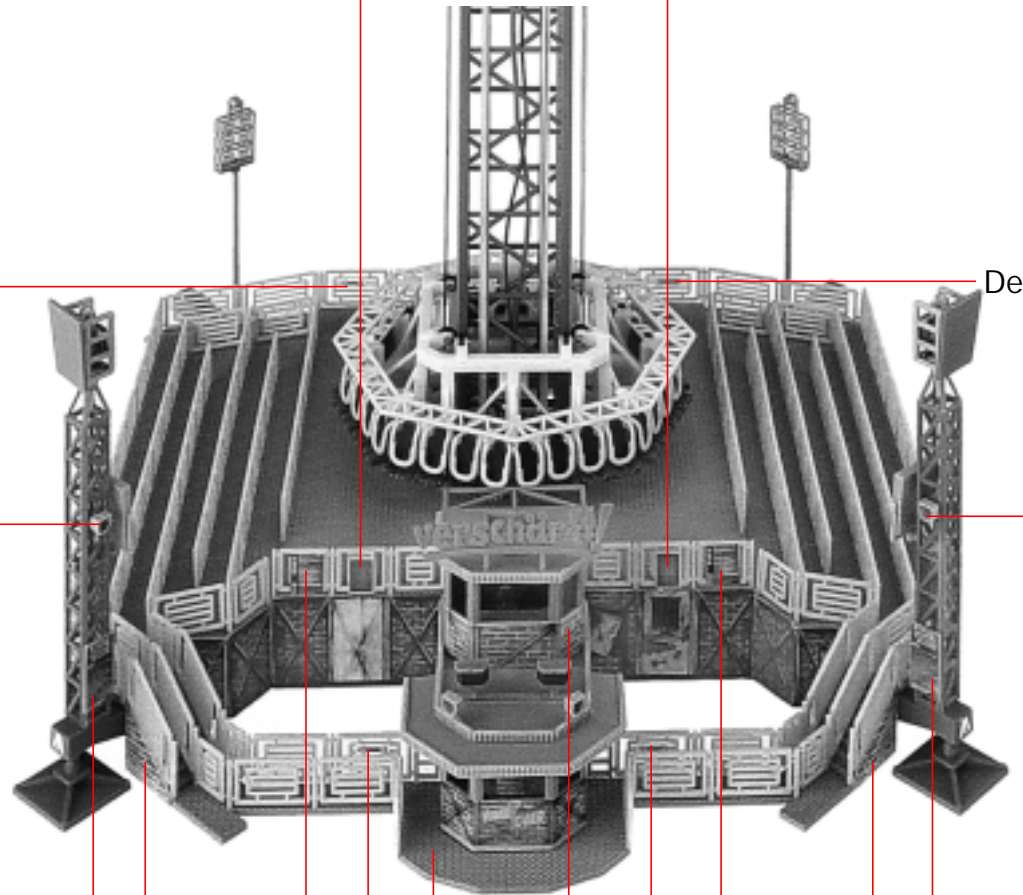

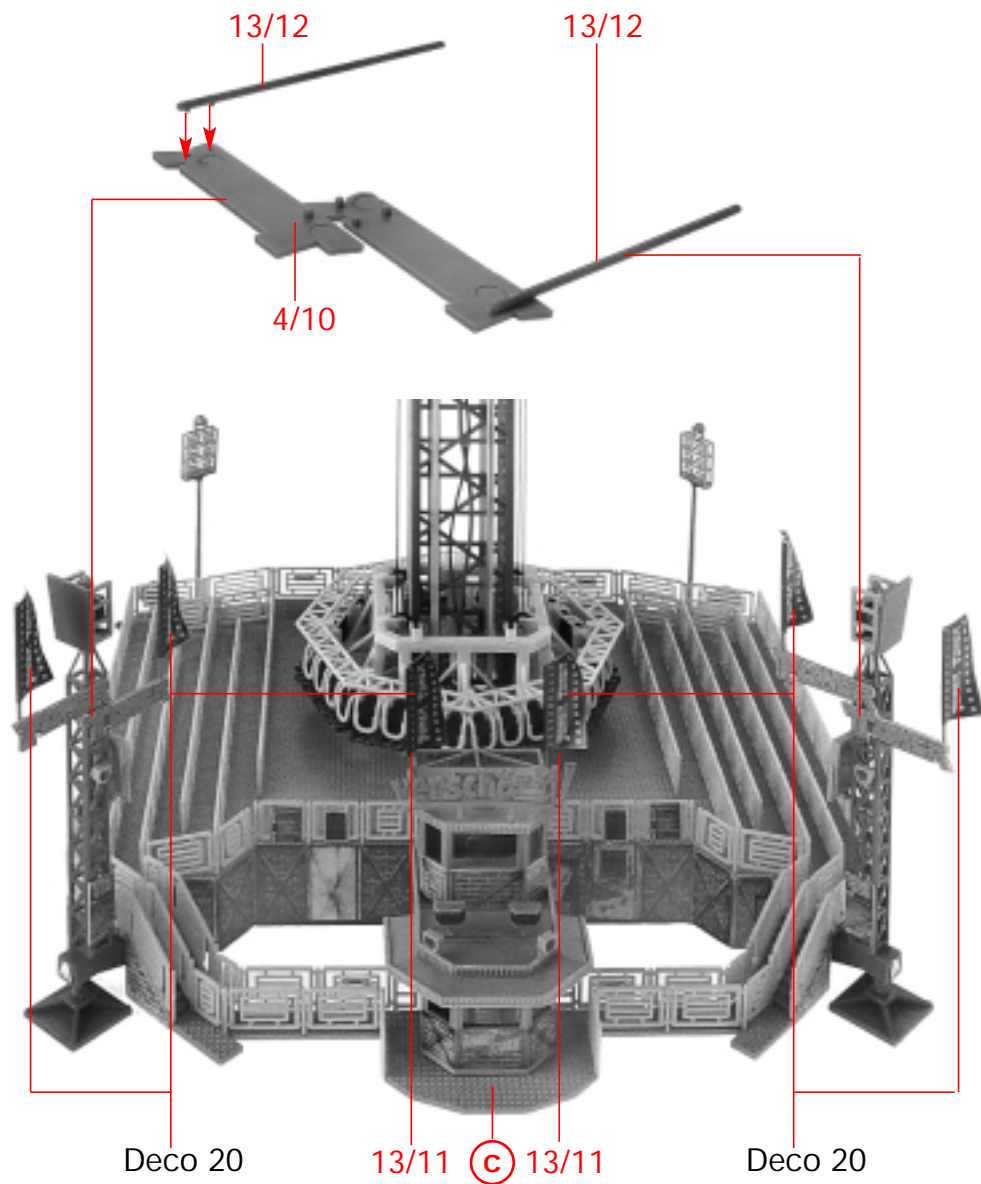
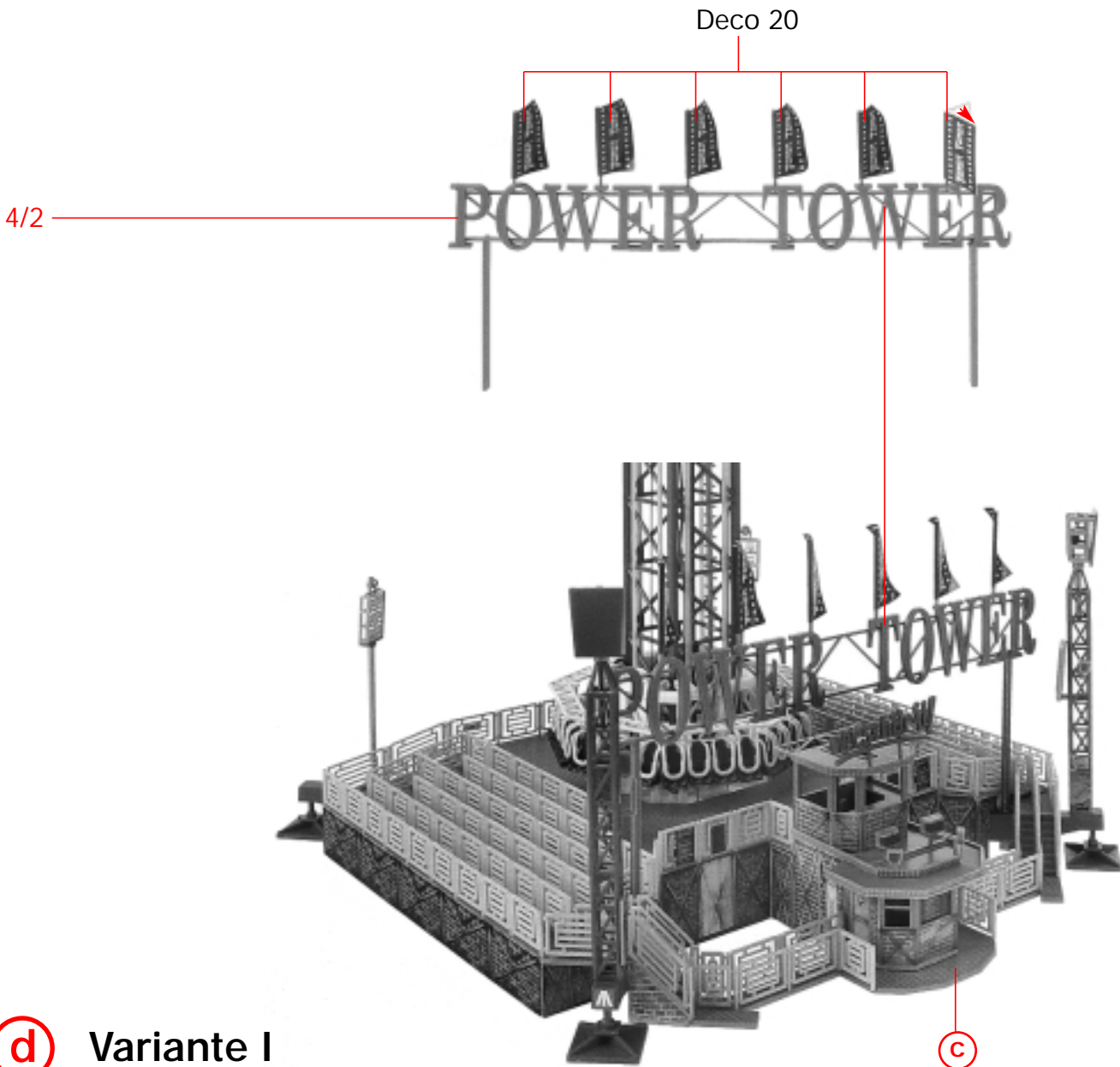

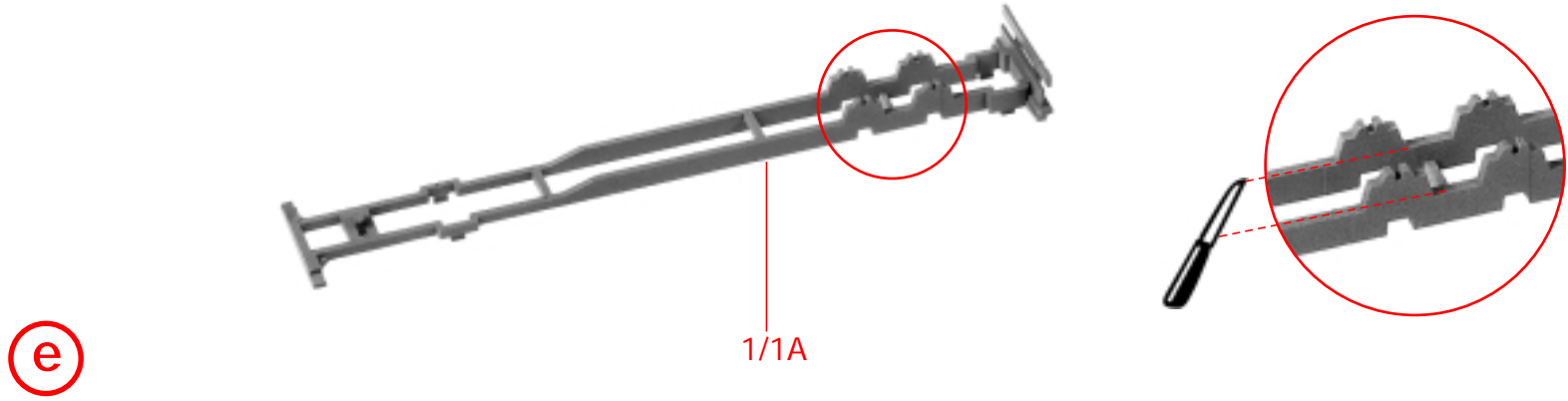

Inhalt	Tüte 4
Contents	bag 4
Contenu	sachet 4
Inhoud	zakje 4

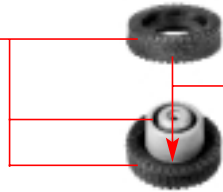

nicht kleben  
do not glue  
ne pas coller  
niet lijmen

**f** 4 x

Inhalt	Tüte 4	Contenu	sachet 4
Contents	bag 4	Inhoud	zakje 4



nicht kleben  
do not glue  
ne pas coller  
niet lijmen

**g** 2 x

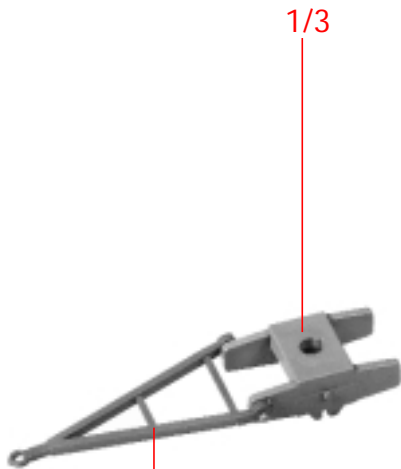

1/3

1/2

nicht kleben  
do not glue  
ne pas coller  
niet lijmen

**h**

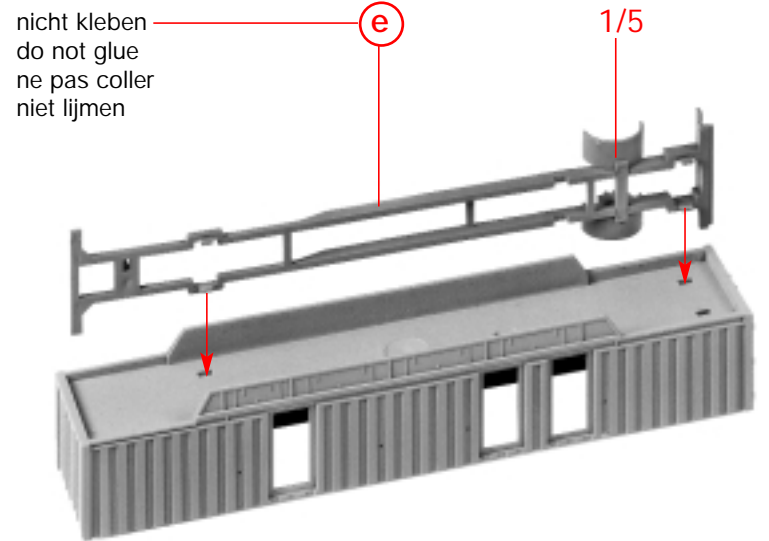

nicht kleben  
do not glue  
ne pas coller  
niet lijmen

**e**

1/5

**i**

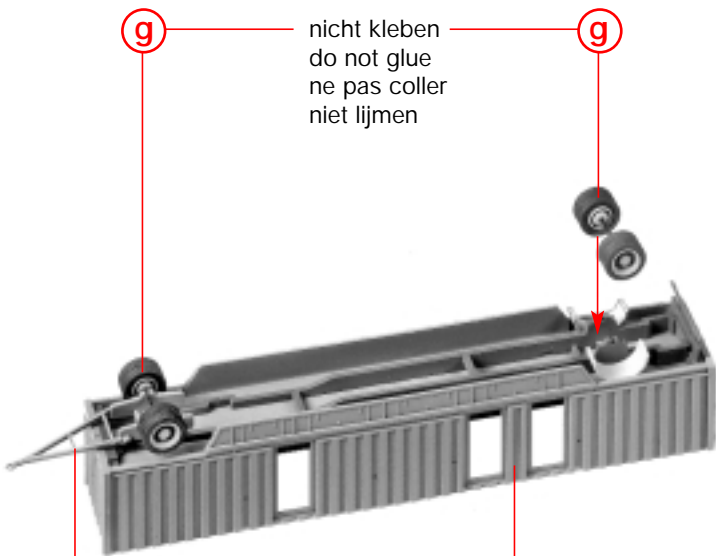

nicht kleben  
do not glue  
ne pas coller  
niet lijmen

nicht kleben  
do not glue  
ne pas coller  
niet lijmen

**j**

**h**

**i**

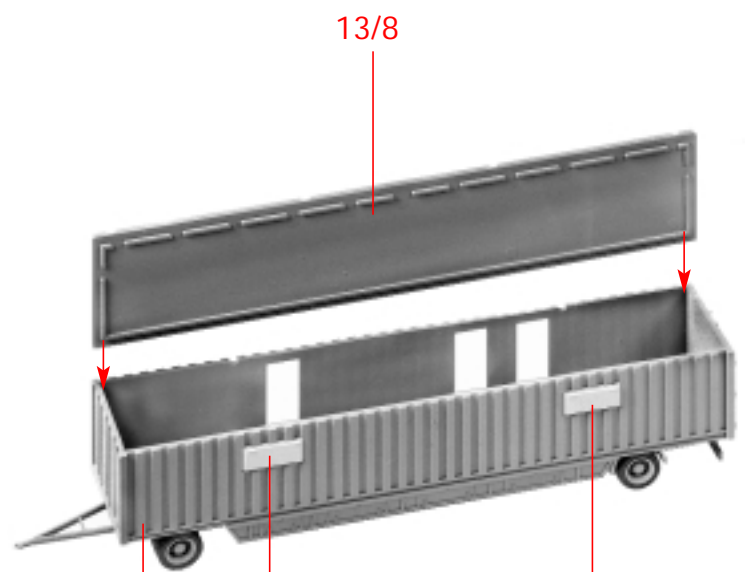

13/8

12/2

**k**

**j**

nicht kleben  
do not glue  
ne pas coller  
niet lijmen

**(l)**

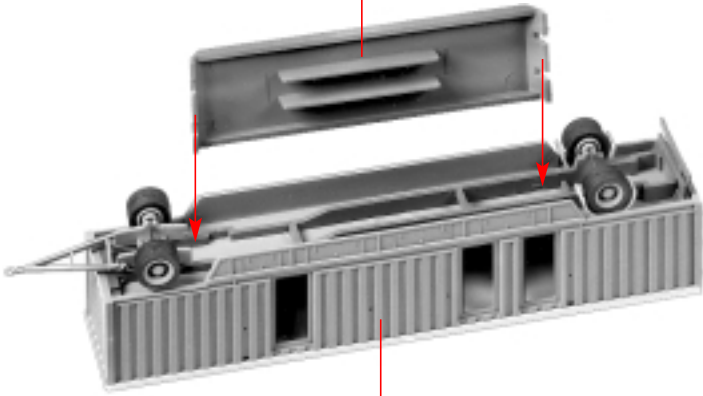

**(k)**

**(m)**

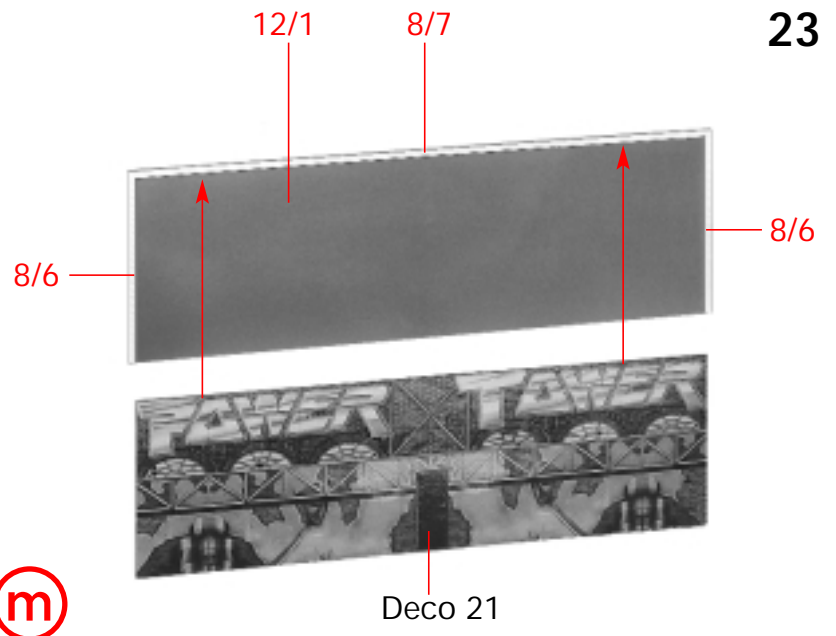

Deco 21

**(n)**

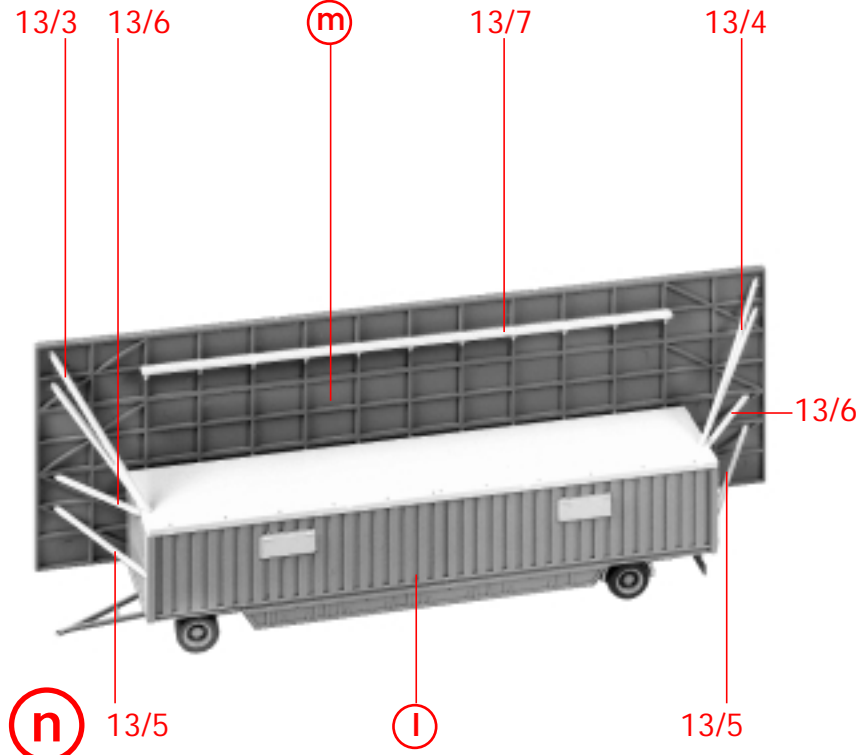

**(n)**

**(o)**

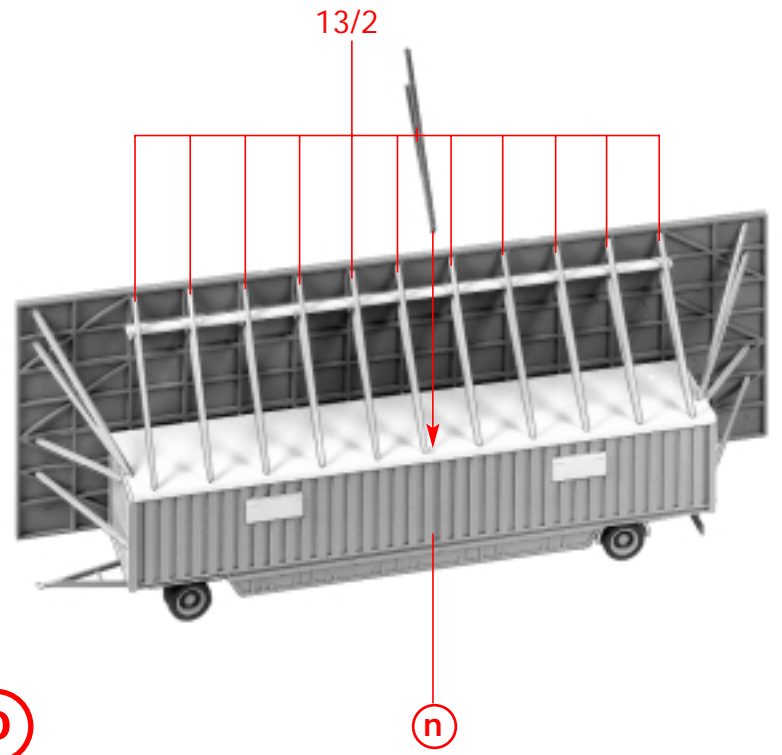

4 x Deco 17

**(p)**

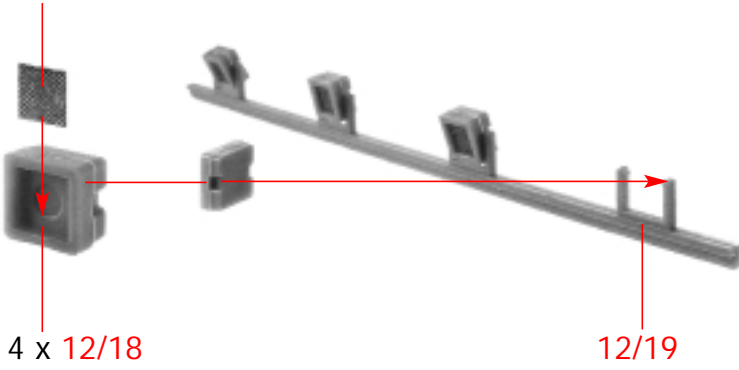

**(q)**

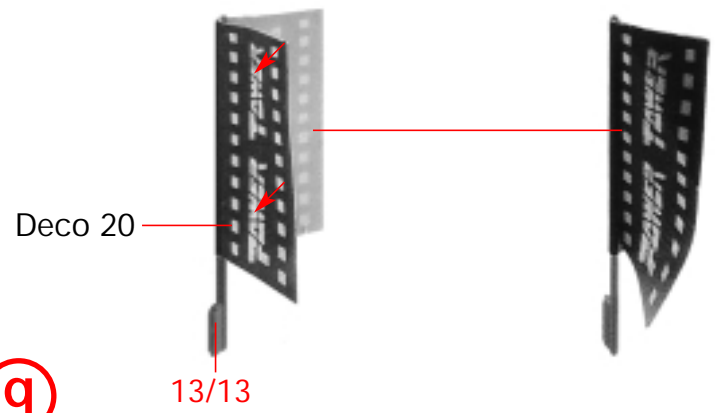

**(r)**

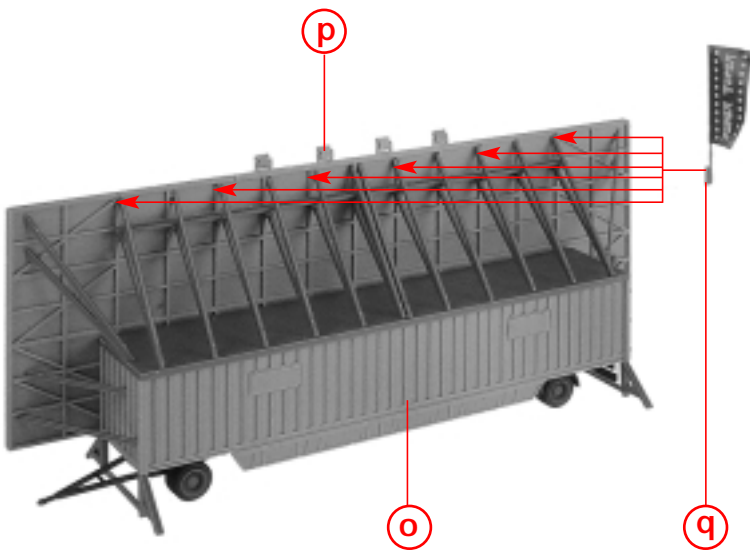

**(s)**

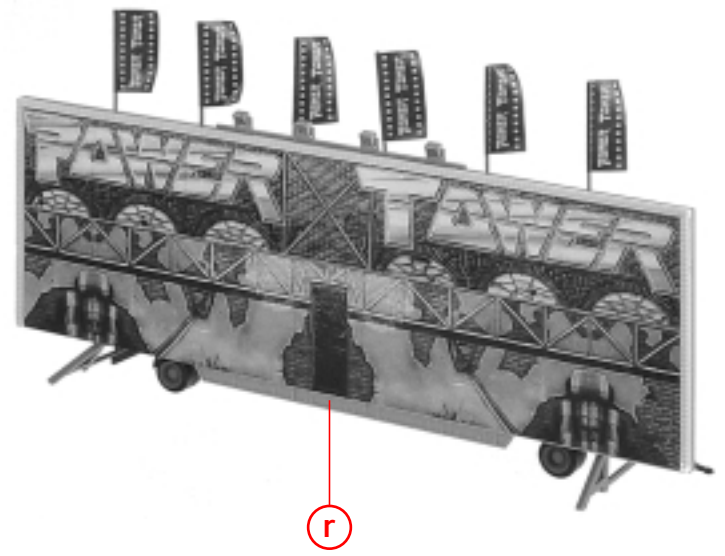

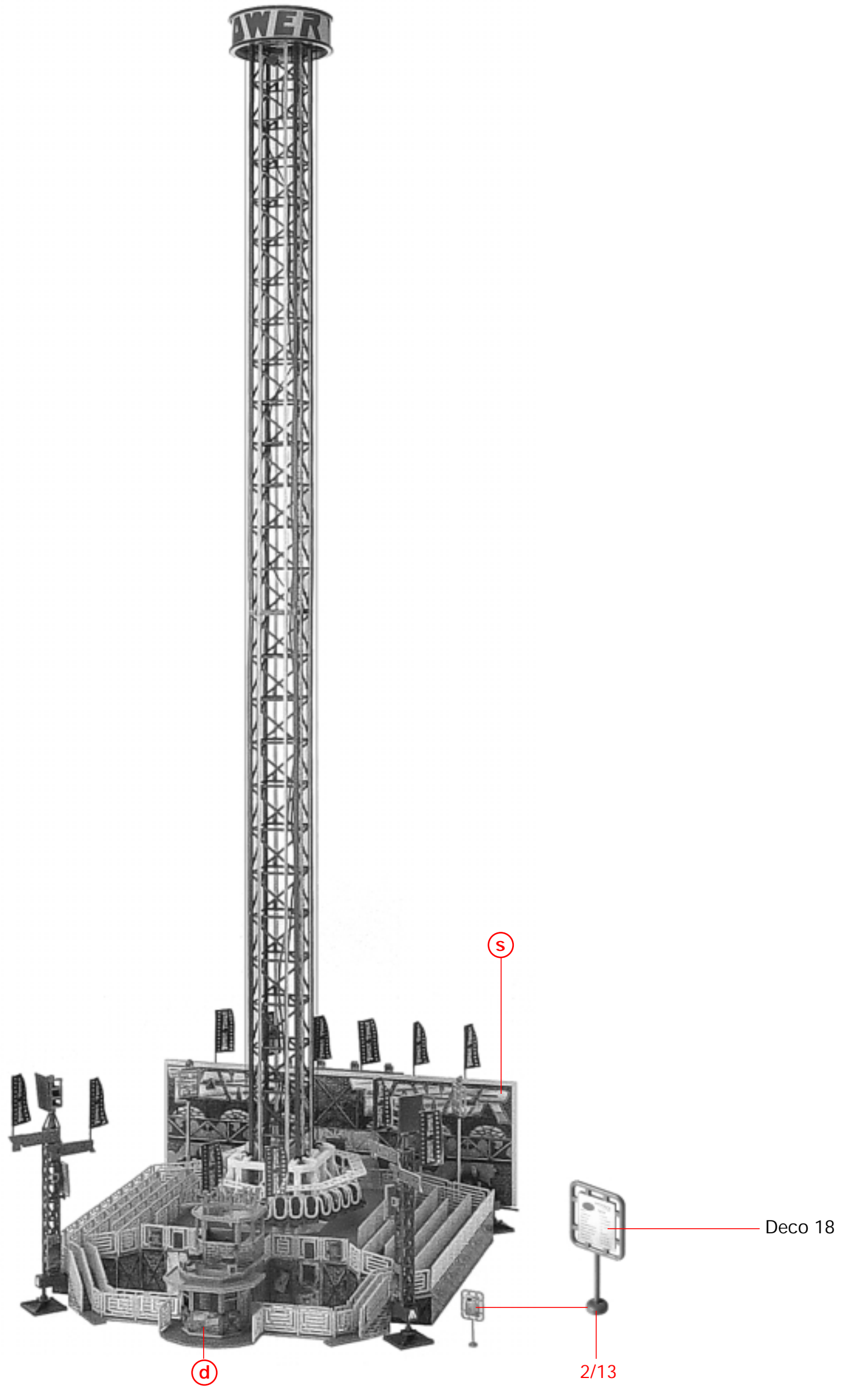

t

d

s

2/13

Deco 18