

- D**
- Vor Beginn des Bastelns sollten Sie sich mit den Spritzlingen und der Anleitung vertraut machen.
 - Sollte es einmal vorkommen, dass ein Teil im Bausatz fehlt, kreuzen Sie bitte das fehlende Teil in der Anleitung an und schicken Sie diese bitte an Fa. Gebr. FALLER GmbH, Abt. Kundendienst, Kreuzstraße 9, 78148 Gütenbach. Sie erhalten dann umgehend Ersatz.
 - **In diesem Bausatz sind einige Kunststoffteile übrig.**
- GB**
- Before beginning with the assembly please familiarize yourself with the parts and read the instructions carefully.
 - In case of missing parts please indicate these on the instructions leaflet with a circle and return the leaflet to Gebr. FALLER GmbH, Kreuzstraße 9, D-78148 Gütenbach, Germany. You will receive the replacement by return.
 - **Some of the parts in this box are not needed to construct the model.**
- F**
- Avant de commencer le montage de votre maquette bien lire la notice et repérer les grappes.
 - Si une pièce manque dans une boîte, cochez la pièce correspondante sur la notice et renvoyez-la-nous à Gebr. FALLER GmbH, Kreuzstraße 9, D-78148 Gütenbach (R.F.A.). Nous vous ferons parvenir la pièce par retour.
 - **Dans cette boîte se trouvent quelques pièces qui ne seront pas utilisées pour le montage.**
- NL**
- Vóór het bouwen zou men de gietstukken en de handleiding moeten bestuderen.
 - Indien onverhoopt een onderdeel aan het bouwpakket ontbreekt, gelieve men het ontbrekende deel in de handleiding aan te kruisen en deze te zenden aan Gebr. FALLER GmbH, Kreuzstraße 9, D-78148 Gütenbach. U ontvangt dan omgaand en gratis het ontbrekende onderdeel.
 - **Van dit bouwpakket worden enkele kunststof delen niet gebruikt.**

Für den Zusammenbau des Modells empfehlen wir folgende FALLER-Artikel (sind nicht im Bausatz enthalten):
For the assembly of the kit we recommend following FALLER products (not included in the kit):
Pour l'assemblage du modèle, nous vous recommandons les articles FALLER suivants (non inclus dans le kit):
Om dit model te bouwen adviseren wij de volgende FALLER producten (maken geen deel uit van deze bouwset):



Art. Nr. 170492
FALLER-EXPERT

Flüssigkleber in Plastikflasche mit Spezialkanüle für feinste Klebstoffdosierung.

FALLER-EXPERT

Liquid cement in plastic bottle with canule for very fine dosage.

FALLER-EXPERT

Colle liquide en bouteille plastique avec bec verseur pour un dosage précis.

FALLER-EXPERT

Vloeibare lijm in plastic-flacon met doserbuisje om nauwkeurig te lijmen.



Art. Nr. 170688
Spezial-Seitenschneider
zum gratfreien Abtrennen von
feinsten Spritzteilen.
Nur für Polystyrol geeignet.

Special side cutter
for cutting off ultra-fine moulded
parts without burrs.
Only suitable for polystyrene.

Pince coupante spéciale
pour couper sans bavure les
pièces miniatures moulées par
injection.
Convient uniquement au
polystyrène.

Speciale zijknijptang
voor het braamloos afknippen
van de fijnste gietstukdelen.
Alleen geschikt voor polystyrol.



Inhalt	Spritzlinge	1	1 x	3	2 x	22AB	4 x
Contents	Sprues	2A	2 x	5	1 x	26B	8 x
Contenu	Moulages						
Inhoud	Gietstukken	2B	2 x	8	2 x		

2 Fensterfolie

Schnittmusterfolie für Fenster vom Trägermaterial abziehen und auf die Fensterfolie mit gleicher Größe blasenfrei aufbringen (**ohne Klebstoff!**). Die benötigten Fenster werden ausgeschnitten und **ohne Schnittmusterfolie** auf die Rückseite der Fensterrahmen geklebt (Position laut Anleitung).

Window foil

Pull off pattern sheet for windows from carrier and apply it, bubble-free, to the window foil of the same size (**without any glue**). Cut out the required windows and glue them to the rear side of the window frame **without pattern sheet** (position as to instructions).

Feuille fenêtre

Retirer la feuille matrice pour fenêtre du matériel support et l'appliquer sur la feuille-fenêtre de même dimension sans que des bulles ne se produisent (**sans colle**).

Découper le nombre de fenêtres nécessaires et les coller **sans la feuille** modèle sur l'arrière des dormants (position selon instructions).

Raam folie

Knippatroomfolie voor de ramen van schutblad afhalen en zonder blaasjes op het raam folie van dezelfde grootte aanbrengen (**niet lijmen!**). De benodigde ramen worden uitgeknipt en **zonder de knippatroomfolie** op de achterzijde van de raamkozijnen gelijmd (positie volgens handleiding).

Fensterschnittmuster

Landwirtschaftlicher Betrieb

Art. Nr. 130520

Sa. Nr. 228 611 0

1	1	1	1
1	1	1	1

2	2	2	2	2	2	2	2	3	3
---	---	---	---	---	---	---	---	---	---

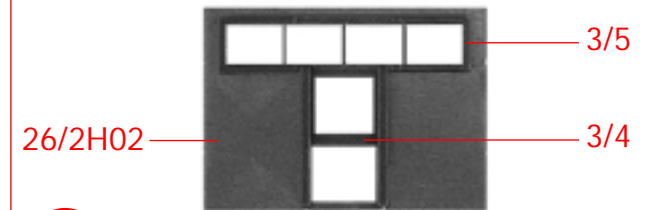
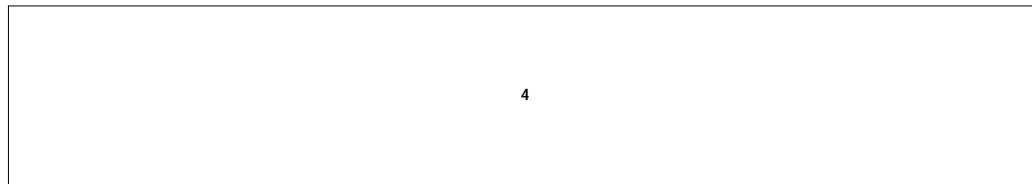

(A) 8 x

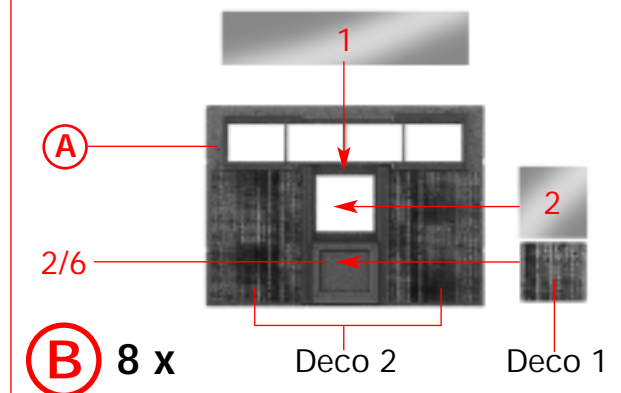

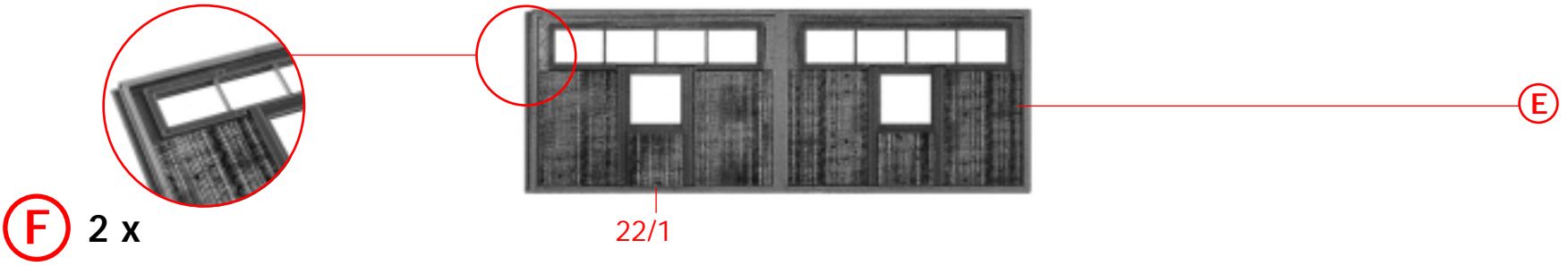
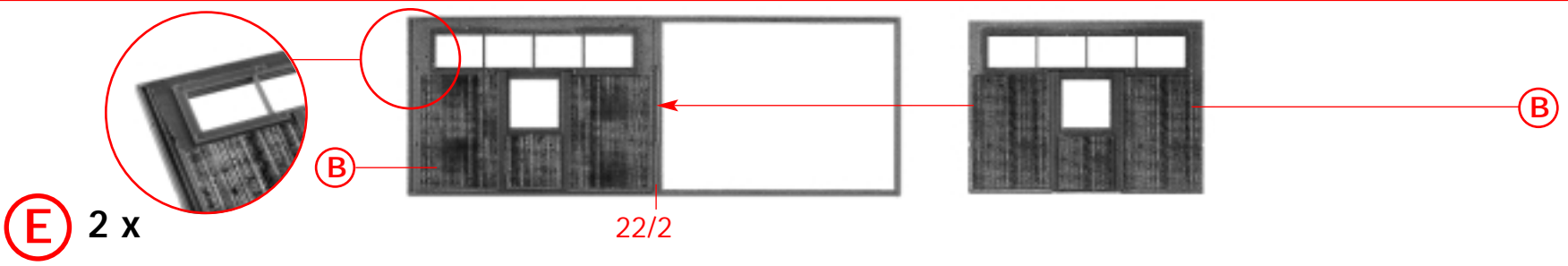
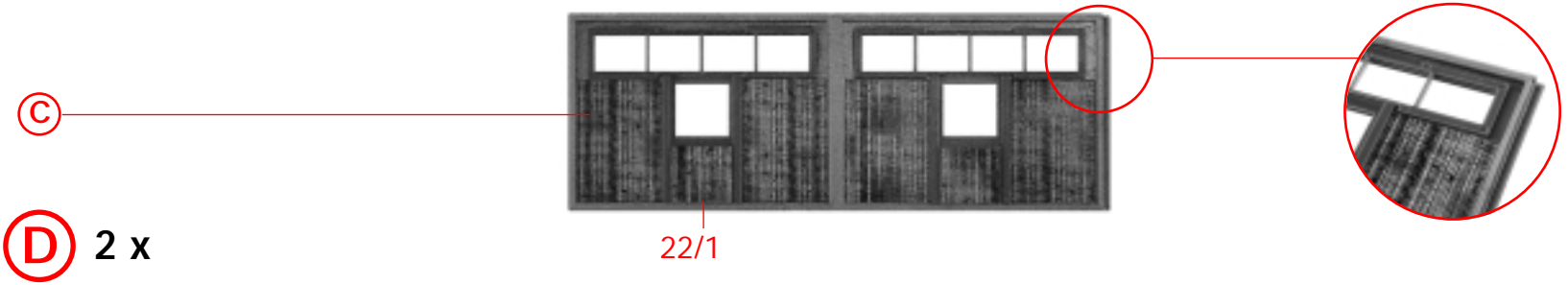
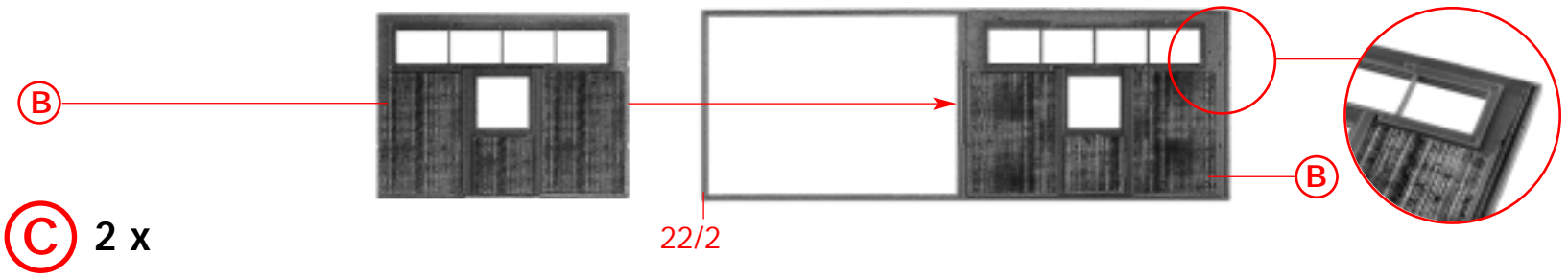

4

F

G 2 x

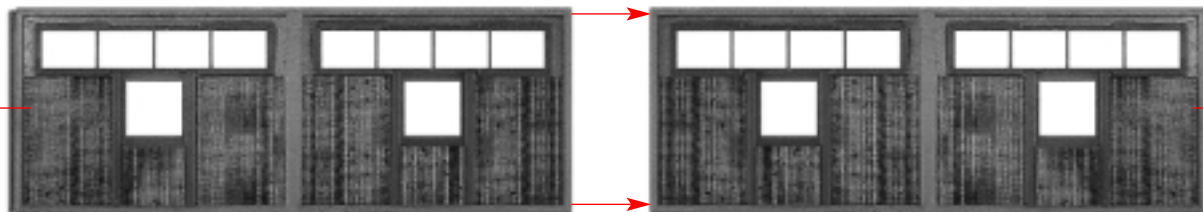

D

2/5

G

H 2 x

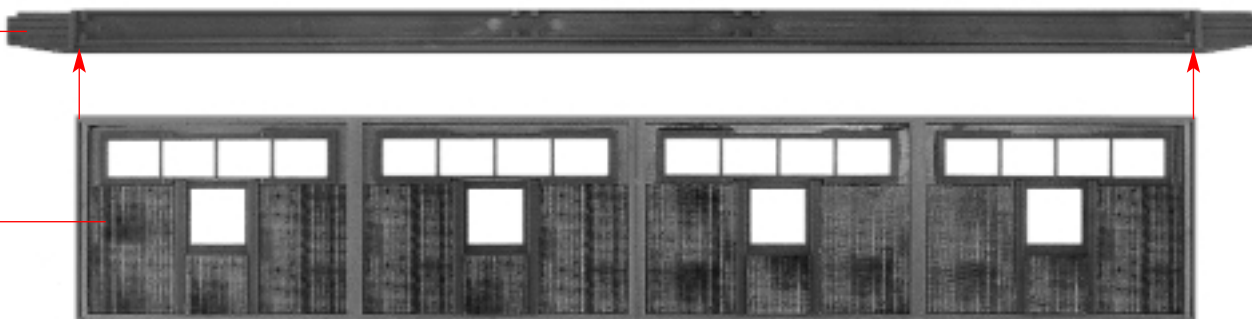

Loch durchstechen (Reedkontakt, liegt nicht bei)
 Pirece hole through (Reedcontact not included)
 Piquez le trou (Reedcontact non jointe)
 Gat doorstéken (Reedcontact niet bijgevoegd)

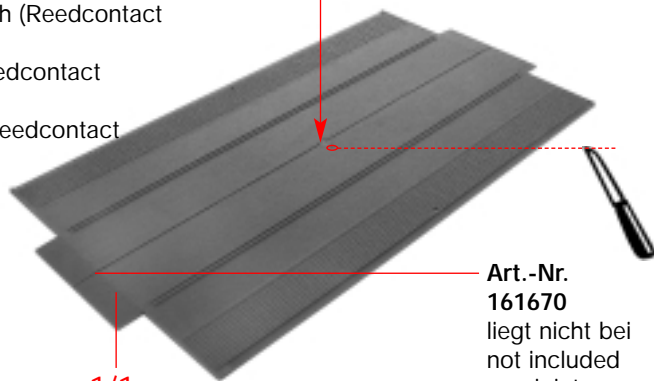

Art.-Nr. 161670
 liegt nicht bei
 not included
 non jointe
 niet bijgevoegd

I

1/1

Art.-Nr. 161675 liegt nicht bei
 not included
 non jointe
 niet bijgevoegd

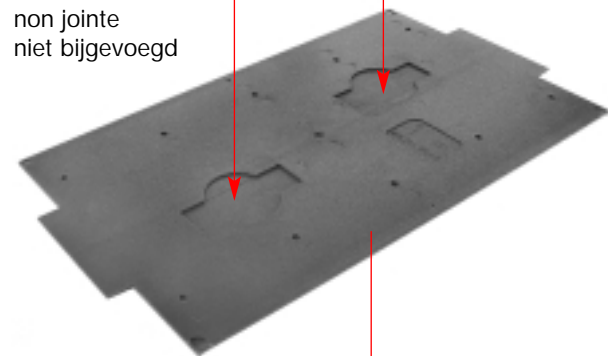

J

I

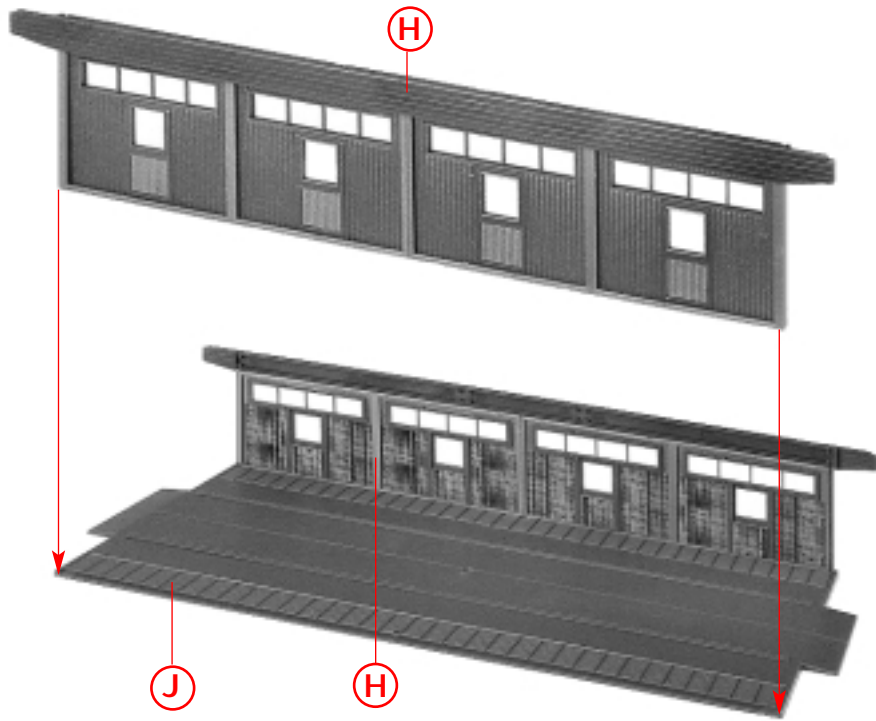

K

J

H

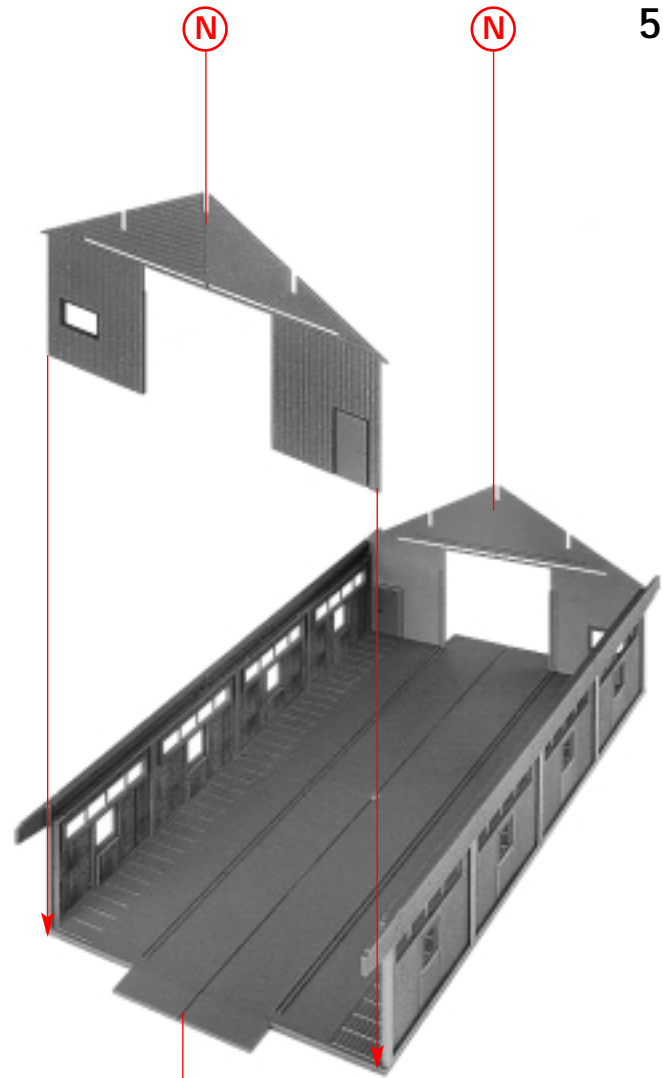

N

N

K

O

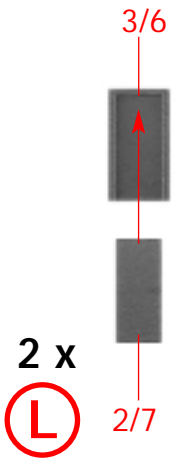

2 x

L

3/6

2/7

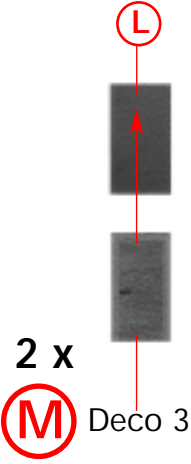

2 x

M

Deco 3

L

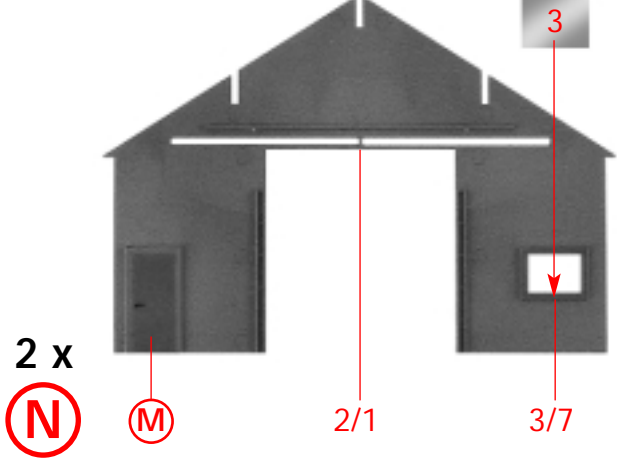

2 x

N

M

2/1

3/7

3

6

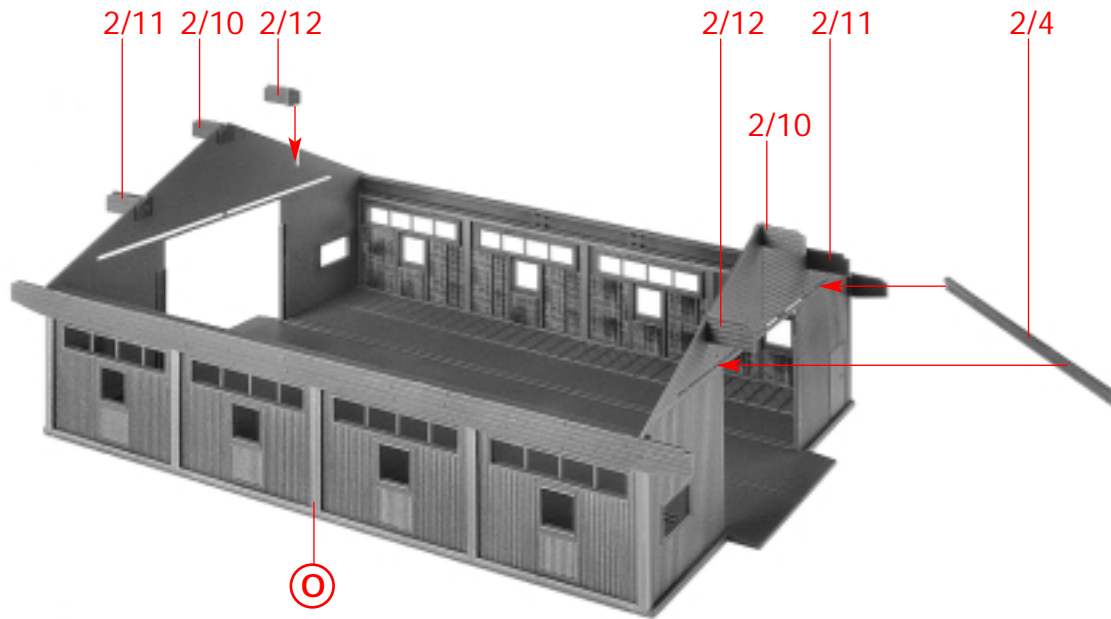

P

O

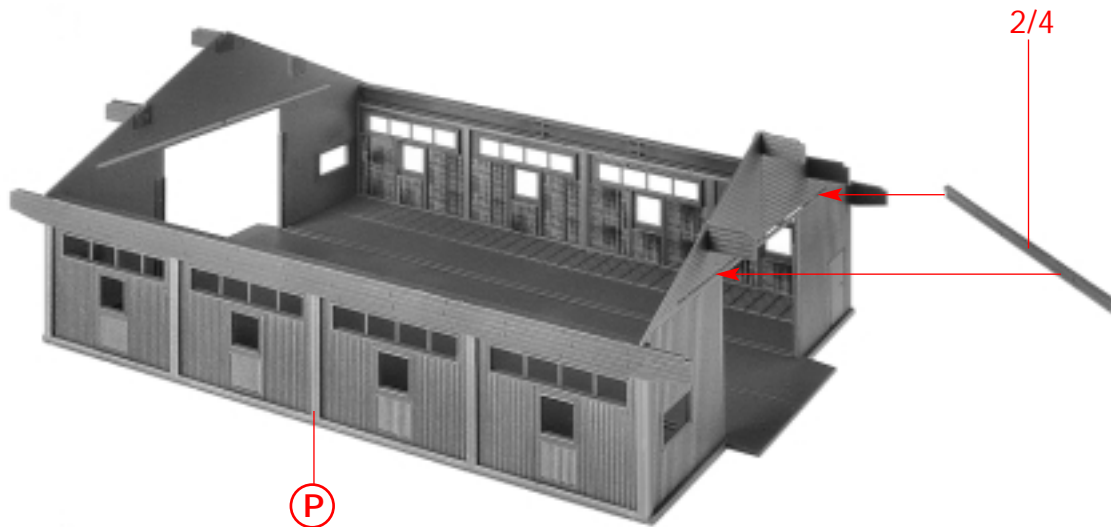

Q

P

Nur an dieser Stelle kleben.
Only apply glue to this point.
Coller exclusivement cet emplacement.
Alleen op deze plaats lijmen.

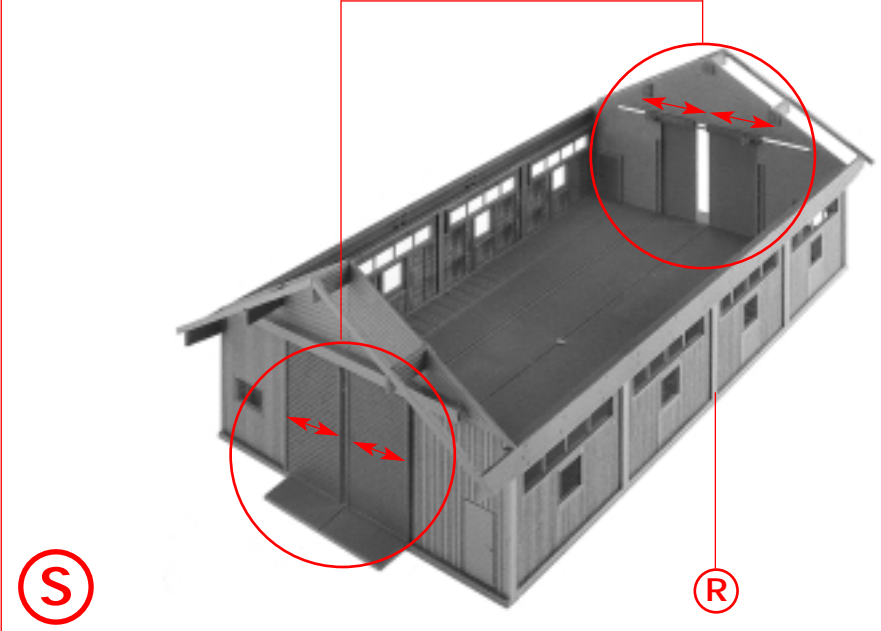
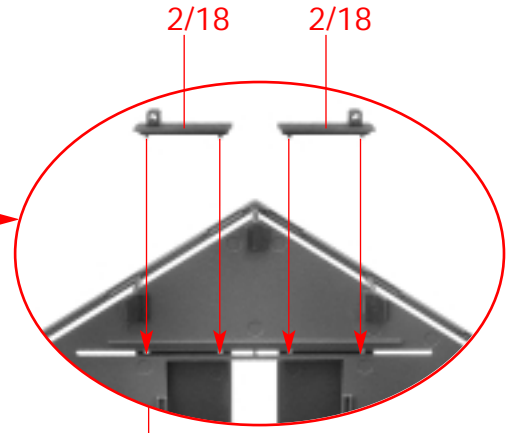
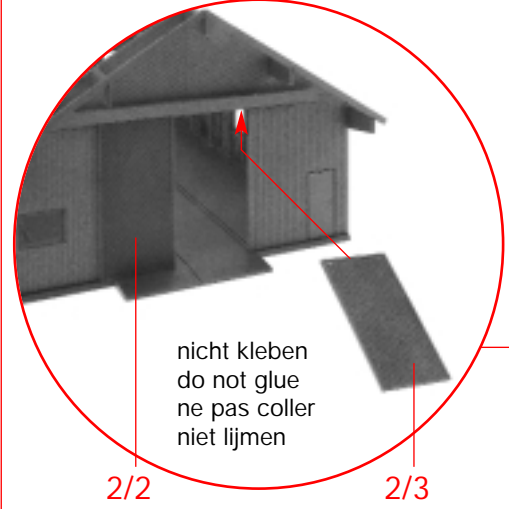
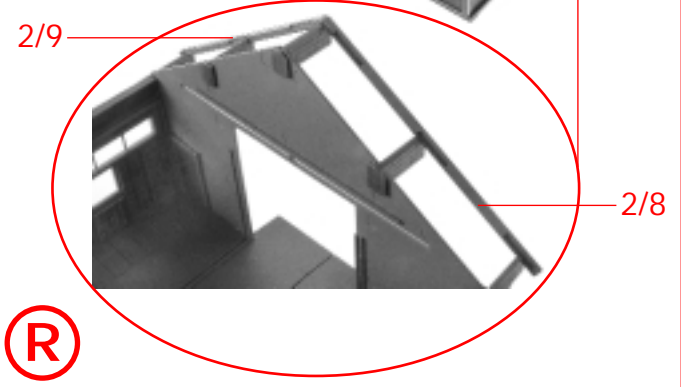
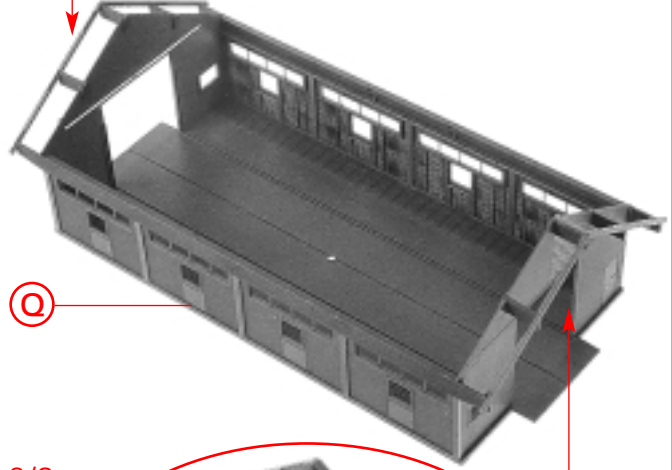
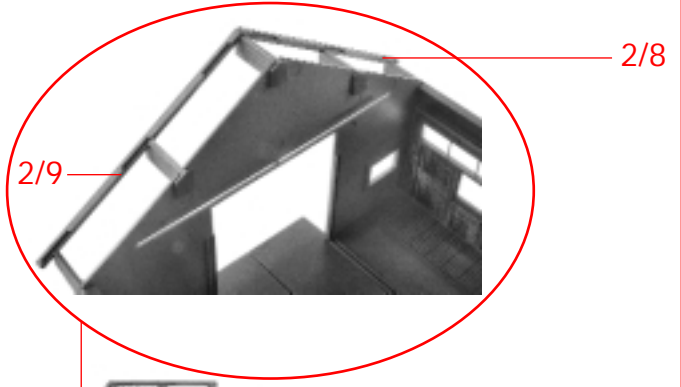

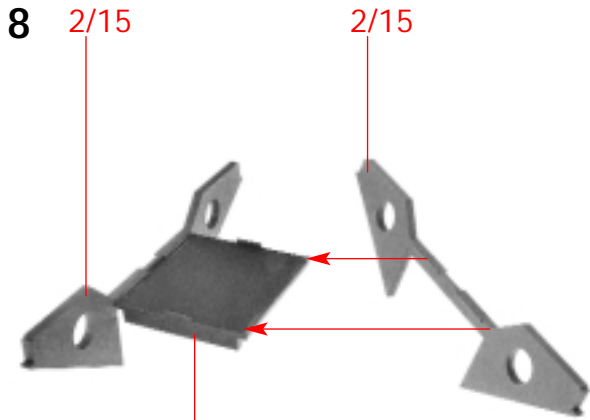

T

2/16

nicht kleben
do not glue
ne pas coller
niet lijmen

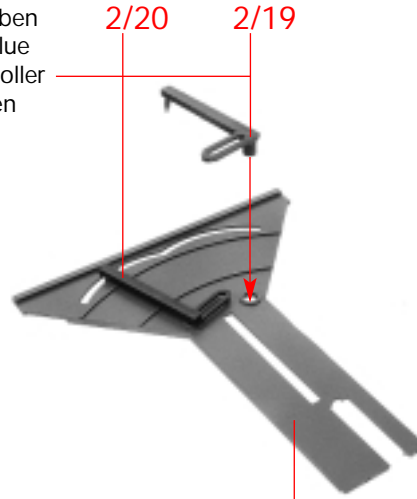

U

2/14

nicht kleben
do not glue
ne pas coller
niet lijmen



V

U

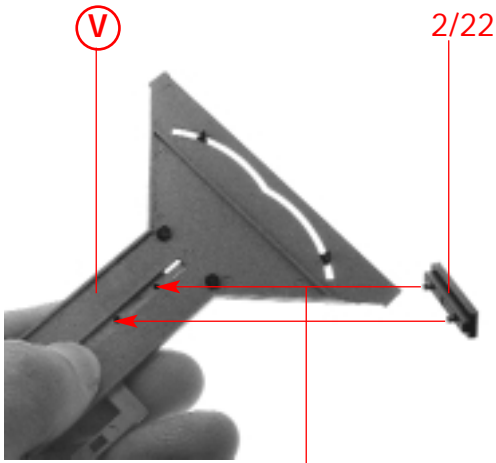

W

Nur an dieser Stelle kleben.
Only apply glue to this point.
Coller exclusivement cet emplacement.
Alleen op deze plaats lijmen.

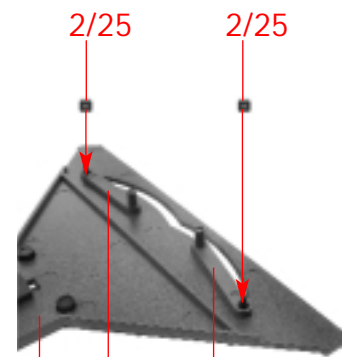

X

W

2/17

2/17

nicht kleben
do not glue
ne pas coller
niet lijmen

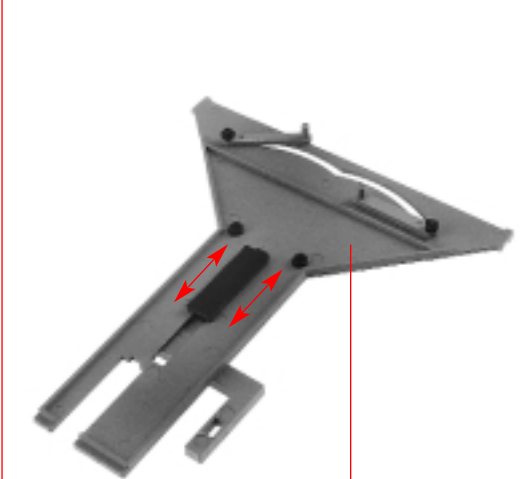

Y

X

nicht kleben
do not glue
ne pas coller
niet lijmen

2/19

2/20

(a)

2/14

nicht kleben
do not glue
ne pas coller
niet lijmen

2/21

(a)

2/22

(C)

(b)

Nur an dieser Stelle kleben.
Only apply glue to this point.
Coller exclusivement cet emplacement.
Alleen op deze plaats lijmen.

2/25

2/25

(c)
nicht kleben
do not glue
ne pas coller
niet lijmen

(d)

2/17

2/17

nicht kleben
do not glue
ne pas coller
niet lijmen

(Y)

Nur an dieser Stelle kleben.
Only apply glue to this point.
Coller exclusivement cet emplacement.
Alleen op deze plaats lijmen.

(T)

(d)

(e)

(f)

(S)

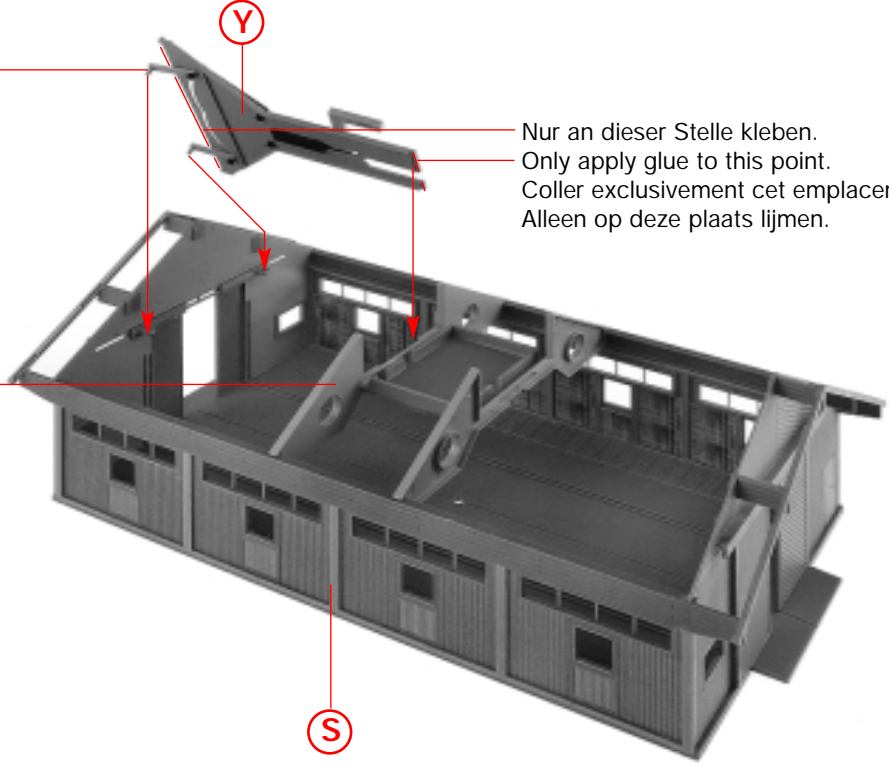

10

Nur an dieser Stelle kleben.
Only apply glue to this point.
Coller exclusivement cet emplacement.
Alleen op deze plaats lijmen.

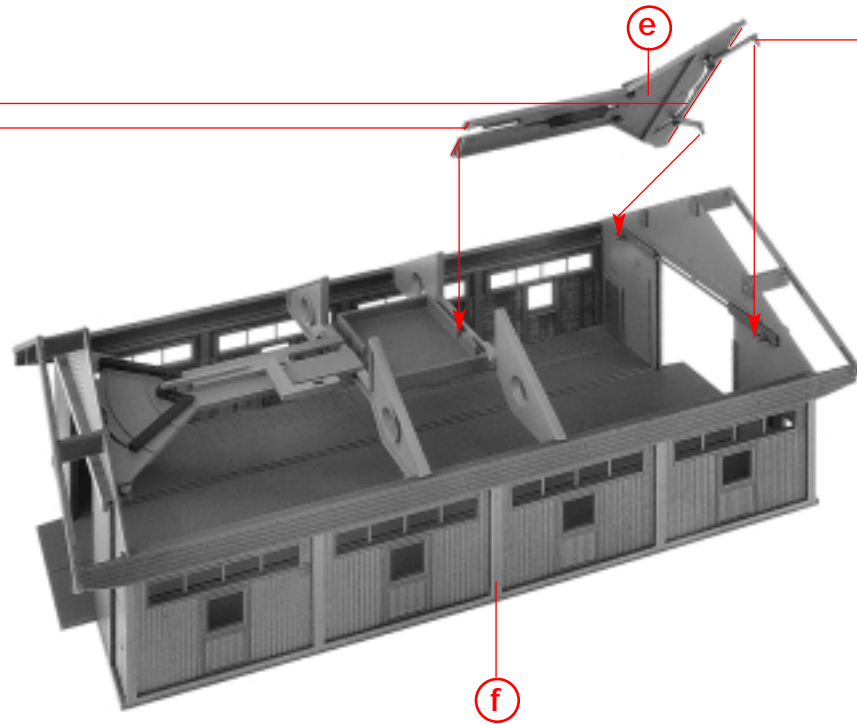

nicht kleben
do not glue
ne pas coller
niet lijmen

g

g

Art.-Nr. 130525 liegt nicht bei
not included
non jointe
niet bijgevoegd

12/4 Art.-Nr. 180624 liegt nicht bei
not included
non jointe
niet bijgevoegd

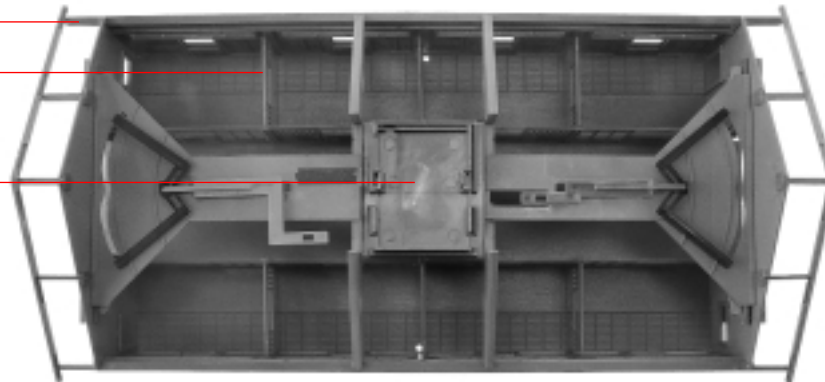

h

Variante 180624

2/13

28 mm

Art.-Nr. 180624
liegt nicht bei
not included
non jointe
niet bijgevoegd

11

Beim Einbau von Art. Nr. 180624 verwenden (Seite 3).
Use when mounting Art. no. 180624 (page 3).
A utiliser pour le montage de la N° 180624 (page 3).
Bij inbouw van Art. nr. 180624 gebruiken (pagina 3).

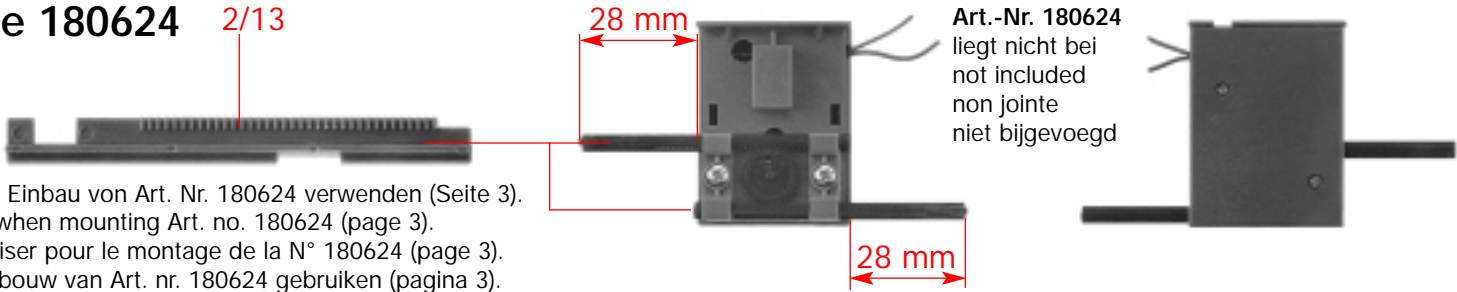

Wird der Taster auf Position a oder b heruntergedrückt und gehalten, öffnet sich das Tor.

Achtung: keine Endabschaltung !

Wird der Taster losgelassen, bleibt das Tor in der Position stehen.

Wird der Taster an der gegenüberliegenden Seite (a oder b) heruntergedrückt und gehalten, schließt sich das Tor wieder.

Achtung: keine Endabschaltung !

If the push button is pressed to position a or b and maintained, the door will open.

Caution: no switching off in the limit position !

Whenever the push button is released, the door will stay in the position. If the push button is pressed to the opposite side (a or b) and maintained, the door will close again.

Caution: no switching off in the limit position !

En restant appuyé sur le commutateur en position A ou B, la porte s'ouvre.

Attention : pas d'arrêt en fin de position !

En lâchant le commutateur, la porte reste en position.

En appuyant sur la position inverse du commutateur et en restant appuyé (A ou B) la porte se refermera.

Attention : pas d'arrêt en fin de position !

Als de knop op positie a of b ingedrukt wordt en vastgehouden, gaan de deuren open.

Let op! Geen eindafschakeling.

Zodra u de knop loslaat blijven de deuren in die stand staan.

Als de knoppen aan de tegenoverliggende zijden (a of b) worden ingedrukt zullen de deuren weer sluiten.

Let op! Geen eindafschakeling.

i

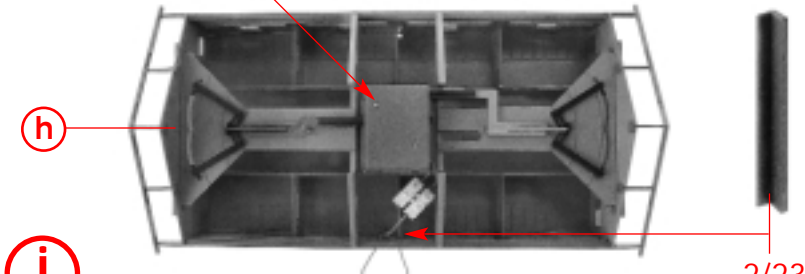
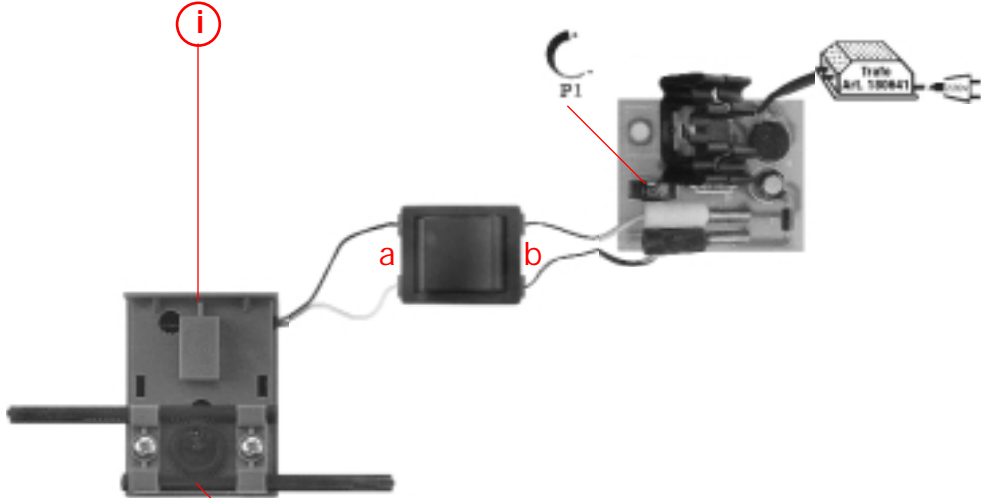

h

j

2/23

12 Variante 180624 + 161679

2/13



28 mm

28 mm

Art.-Nr. 180624
liegt nicht bei
not included
non jointe
niet bijgevoegd

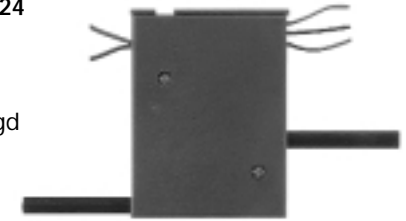

Beim Einbau von Art. Nr. 180624 verwenden (Seite 3).
Use when mounting Art. no. 180624 (page 3).
A utiliser pour le montage de la N° 180624 (page 3).
Bij inbouw van Art. nr. 180624 gebruiken (pagina 3).

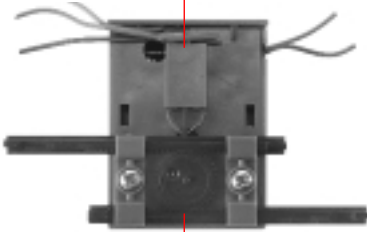

Art.-Nr. 161679
liegt nicht bei
not included
non jointe
niet bijgevoegd

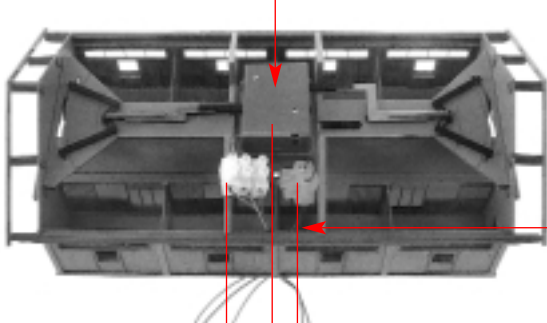

2 x
2/23

liegt nicht bei
not included
non jointe
niet bijgevoegd

liegt nicht bei
not included
non jointe
niet bijgevoegd

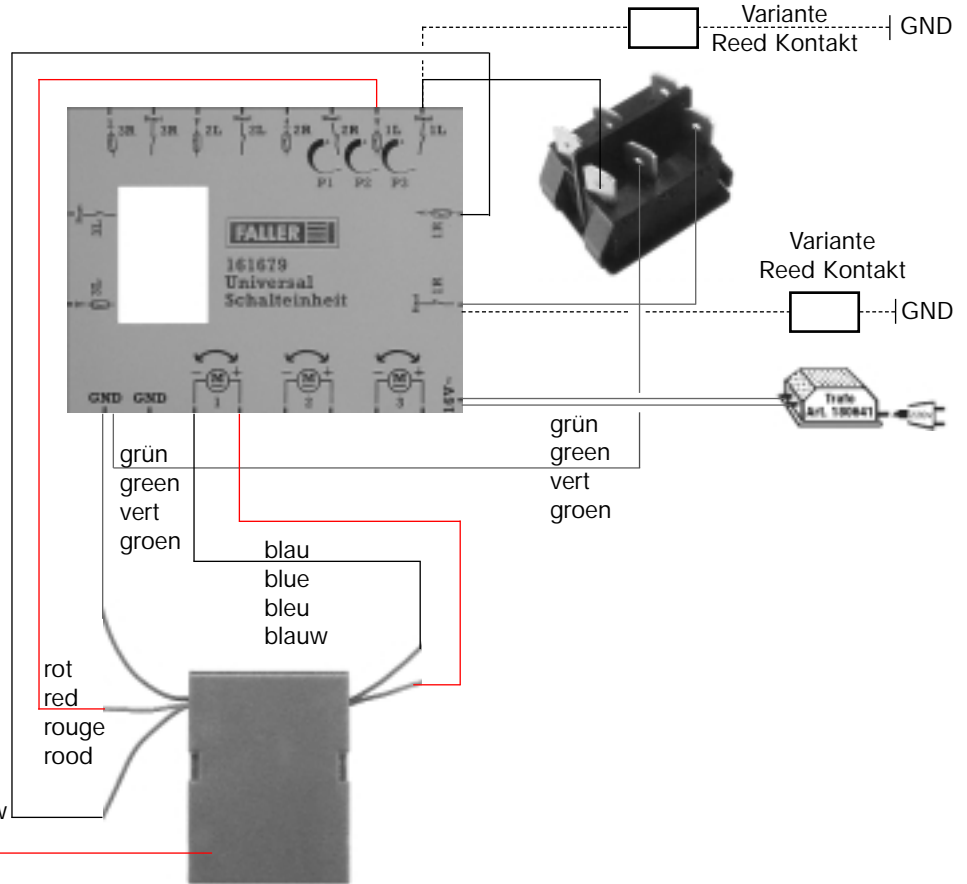

Funtionsweise:

Beim ersten Einschalten der Steuerung bleiben alle Motoren in der Montageposition stehen.

Wenn z. B. zwischen GND und "Start 1R" eine kurze Verbindung hergestellt wird, z. B. mit einem Taster oder Reedkontakt, läuft der angeschlossene Motor von Getriebe 1 so lange rechts herum, bis der Endschalter "1R" erreicht wird.

Wenn GND mit "Start 1L" kurz verbunden wird, dreht sich der Motor von Getriebe 1 so lange links herum, bis der Endschalter "1L" erreicht wird. Die Endschalersignale werden jeweils von der Getriebeeinheit an die Universalschalteinheit gegeben.

Mit dem Poti "P1" kann die Geschwindigkeit für Motor 1 eingestellt werden.

Gleiches gilt auch entsprechend für die anderen Antriebseinheiten.

Art. Nr. 161679 ist für Bahnbetrieb und car system geeignet.

Die Kontaktbleche für die Feinabstimmung nachjustieren (Art. Nr. 180624, Seite 5 Pos. N).

Mode of operation:

When switching the control unit on for the first time, all motors will stay in the assembly position. Whenever a short connection is established for example between "GND" and "Start 1R", using a push button or a dry-reed contact for instance, the connected motor of gear 1 will rotate clockwise until reaching the limit switch "1R".

After a short connection between "GND" and "Start 1L", the motor of gear 1 will rotate anticlockwise until reaching the limit switch "1L".

The signals sent out by the limit switches are transmitted by the respective gear box to the all-purpose switching unit.

Potentiometer "P1" allows to adjust the speed of motor 1.

All this similarly applies to the other drive units.

Art. no. 161679 is suitable for use on railway installations and in the car system.

Readjust the contact plates for precision tuning (Art. no. 180624, page 5 Pos. N).

Principe de fonctionnement:

Lors de la première mise sous tension du module de commande, les moteurs restent en position de montage. En branchant la borne « GND » et « START 1R » sur les bornes de l'inverseur, le moteur 1 avec son entraînement tournera vers la droite jusqu'à la position du fin de course « 1R ».

Si on branche la borne « GND » et « START 1L », le moteur 1 tournera à gauche jusqu'au fin de course « 1L ».

Les positions des fins de course sont reportées dans le boîtier universel.

La vitesse de rotation du moteur 1 peut être réglée à l'aide du potentiomètre « P1 ».

Ceci est identique pour les autres boîtiers de transmission.

La référence 161679 est destinée pour la circulation ferroviaire et le car system.

Les lames de contact pour le réglage fin sont à ajuster (Art. N°. 180624, page 5 Pos. N).

De bediening:

Bij de eerste keer inschakelen van de besturing blijven alle aandrijvingen staan in de start / montage positie. Als b.v. tussen „GND“ en „Start 1R“ een korte verbinding gemaakt wordt met een schakelaar of reedcontact zal de aangesloten motor 1 rechtsom draaien zolang er een elektrische verbinding is en het eindpunt, b.v. deur helemaal open, bereikt is. Maakt u contact tussen „GND“ en „1L“ zal motor 1 linksom draaien en de deur sluiten. Een eindsignaal wordt door de aandrijf éénheid aan de universele schakel éénheid doorgegeven. Met de potentiometer kunt u de snelheid van motor 1 instellen. Vanzelfsprekend geldt dit ook voor de andere aandrijf éénheden.

Art.nr. 161679 is geschikt voor spoorwegmodelbouw en Faller Car System.

De contactveertjes voor de fijnafstemming nauwkeurig instellen (Art. Nr. 180624, pagina 5 Pos. N).

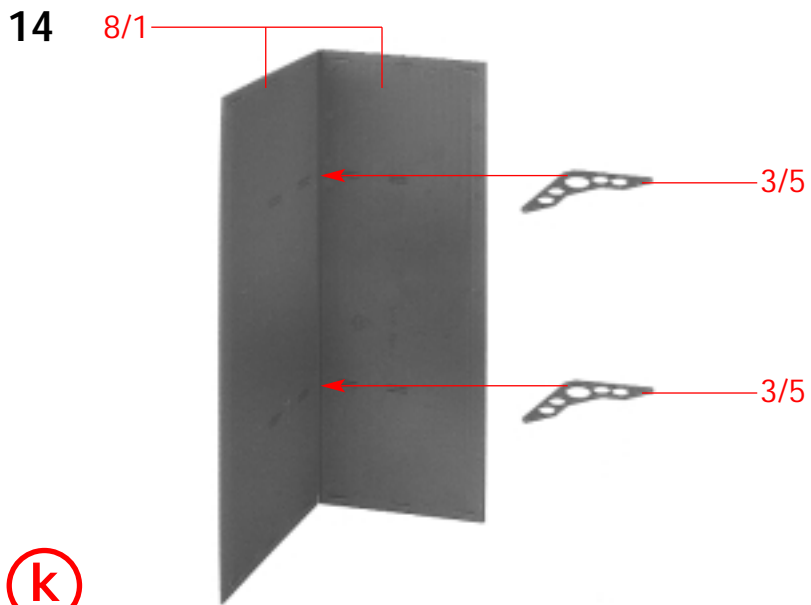

(k)

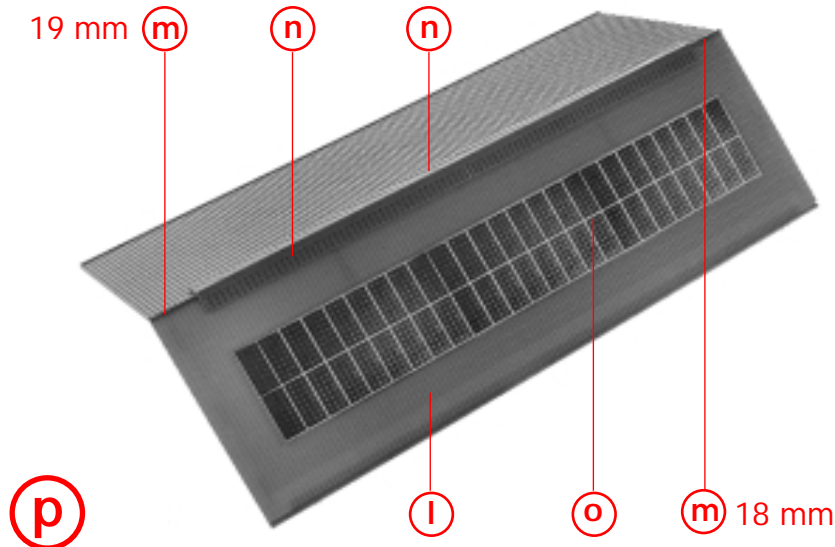
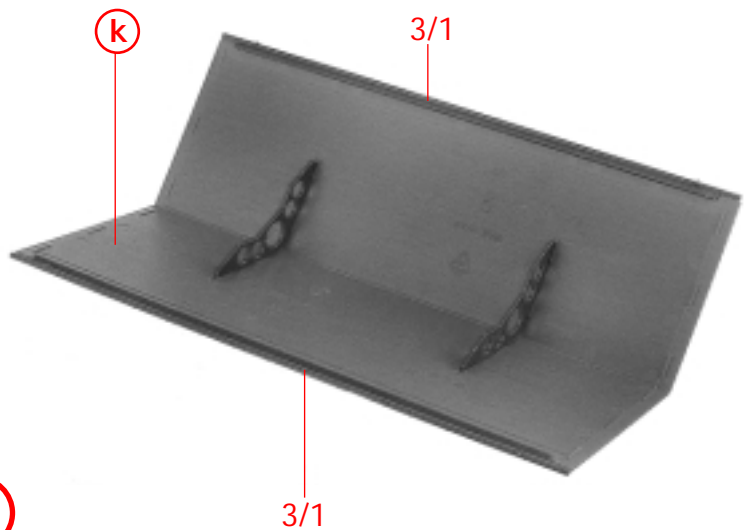
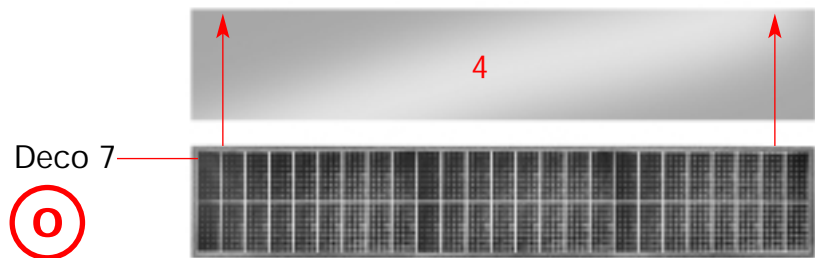
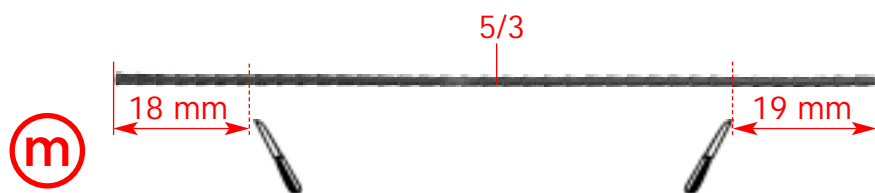

nicht kleben
do not glue
ne pas coller
niet lijmen

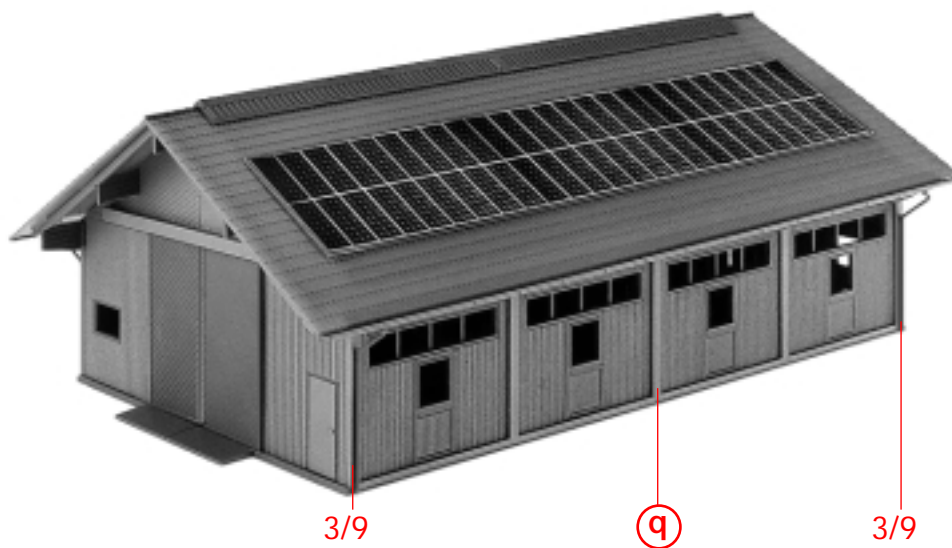
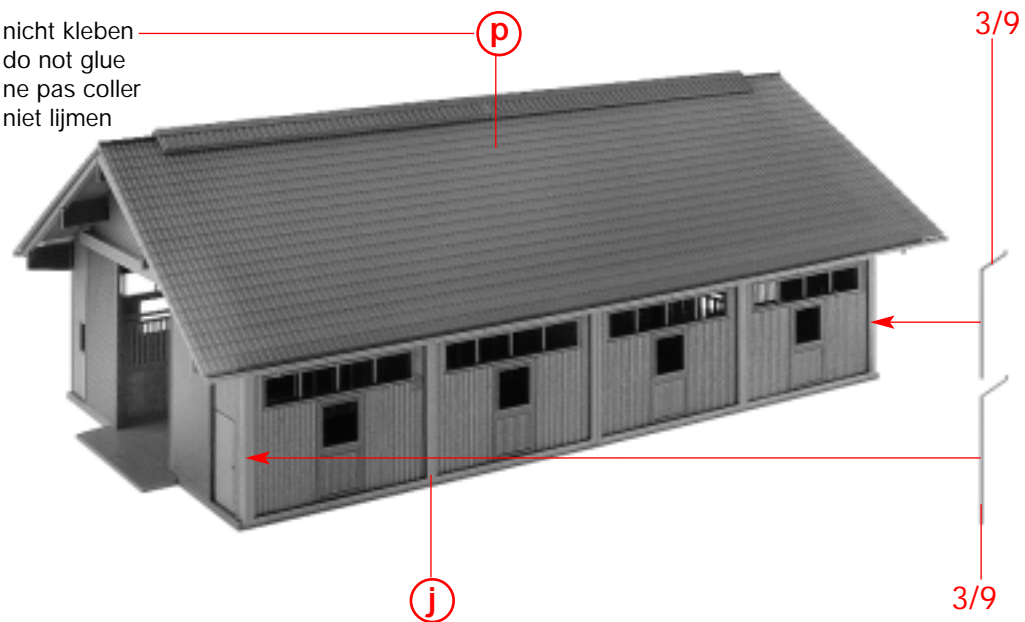

Modellbau leicht gemacht

Klebstoffe für den Profi-Modellbauer



170490

SUPER-EXPERT 25 g

Seit über 10 Jahren werden die FALLER EXPERT-Klebstoffe angeboten. Dieser Klebstoff für den Profi reagiert schneller, klebt schneller und dauerhafter.

Mit Spezialkanüle und Kanülenschutzkappe.



170492

EXPERT 25 g

Optimale Klebergegebnisse durch neue Rezeptur. Die Spezialkanüle ermöglicht eine besonders feine Klebstoffdosierung. Der Klebstoff kann in kleinsten Punkten, auch an schwer zugänglichen Stellen, auf die zu klebenden Teile aufgetragen werden.



170495

Modellbaukleber 17 g

Speziell für den Polystyrol-Modellbau. Mit separater Feindüse, schnell trocknend. Anwendungsbereiche:

Konstruktionskleber für Modelle aus Polystyrol, auch in Verbindung mit Holz, Pappe und Papier. Glasklar, wasserfest, mit fugenfüllenden Eigenschaften, besonders zum Verstreichen von Nahtstellen.