

Ringlokschuppen



Engine roundhouse
 Rotonde à locomotives
 Ringloksloods

Art. Nr. 120177

- D**
- Vor Beginn des Bastelns sollten Sie sich mit den Spritzlingen und der Anleitung vertraut machen.
 - Sollte es einmal vorkommen, dass ein Teil im Bausatz fehlt, kreuzen Sie bitte das fehlende Teil in der Anleitung an und schicken Sie diese bitte an Fa. Gebr. FALLER GmbH, Abt. Kundendienst, Kreuzstraße 9, 78148 Gütenbach. Sie erhalten dann umgehend Ersatz.
 - **In diesem Bausatz sind einige Kunststoffteile übrig.**
- GB**
- Before commencing with the assembly please familiarize yourself with the parts and read the instructions carefully.
 - In case of missing parts please indicate these on the instructions leaflet with a circle and return the leaflet to Gebr. FALLER GmbH, Kreuzstraße 9, D-78148 Gütenbach, Germany. You will receive the replacement by return.
 - **Some of the parts in this box are not needed to construct the model.**
- F**
- Avant de commencer le montage de votre maquette bien lire la notice et repérer les grappes.
 - Si une pièce manquait dans une boîte, cochez la pièce correspondante sur la notice et renvoyez la nous à Gebr. FALLER GmbH, Kreuzstraße 9, D-78148 Gütenbach (R.F.A.). Nous vous ferons parvenir la pièce par retour.
 - **Dans cette boîte se trouvent quelques pièces qui ne seront pas utilisées pour le montage.**
- NL**
- Vóór het bouwen zou men de gietstukken en de handleiding moeten bestuderen.
 - Indien onverhoopt een onderdeel aan het bouwpakket ontbreekt, gelieve men het ontbrekende deel in de handleiding aan te kruisen en deze te zenden aan Gebr. FALLER GmbH, Kreuzstraße 9, D-78148 Gütenbach. U ontvangt dan omgaand en gratis het ontbrekende onderdeel.
 - **Van dit bouwpakket worden enkele kunststof delen niet gebruikt.**



170492
FALLER-EXPERT

Flüssigkleber in Plastikflasche mit Spezialkanüle für feinste Klebstoffdosierung.

FALLER-EXPERT

Liquid cement in plastic bottle with canule for very fine dosage.

FALLER-EXPERT

Colle liquide en bouteille plastique avec bec verseur pour un dosage précis.

FALLER-EXPERT

Vloeibare lijm in plastic-flacon met doseerbuisje om nauwkeurig te lijmen.



170688
Spezial-Seitenschneider

zum gratfreien Abtrennen von feinsten Spritzteilen. Nur für Polystyrol geeignet.

Special side cutter

for cutting off ultra-fine moulded parts without burrs. Only suitable for polystyrene.

Pince coupante spéciale

pour couper sans bavure les pièces miniatures moulées par injection. Uniquement appropriée pour le polystyrène.

Speciale zijknip tang

voor het braamloos afknippen van de fijnste gietstukdelen. Alleen geschikt voor polystyrol.

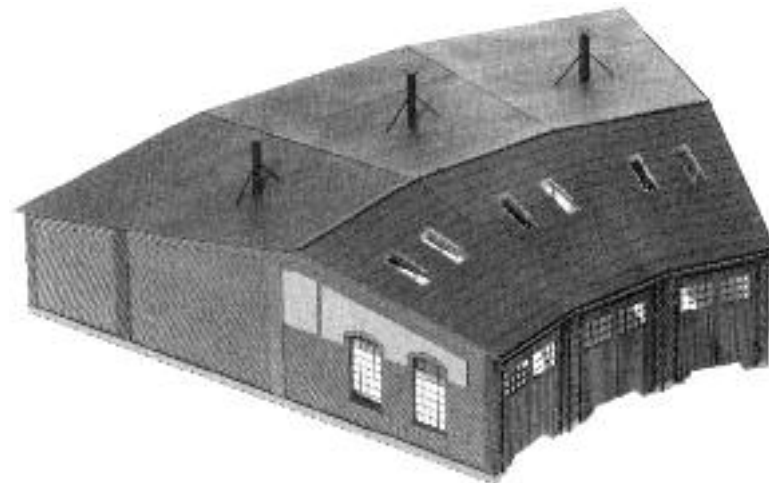

Inhalt	Spritzlinge	1	3 x	4	3 x	7	3 x
Contents	Sprues	2	3 x	5	3 x	8	3 x
Contenu	Moulages	3	3 x	6	1 x	10	1 x
Inhoud	Gietstukken						

Stromverbrauch:
Current consumption:
Consummation de courant:
Stroomverbruik:



Art.180671

6 x 35 mA

Sa. Nr. 221 237 0

Wichtiger Hinweis

Bevor Sie mit der Montage beginnen, sollten Sie sich zuerst mit den möglichen Varianten befassen.

Important Notice

Before you start assembling your kit, please familiarize yourself thoroughly with the variations possible.

Avis Important

Avant de commencer le montage, vous devez en premier vous préoccuper des différentes variantes.

Belangrijke Aanwijzingen

Voordat U met de montage van het model begint, zou U zich op de hoogte moeten stellen van de mogelijke varianties.

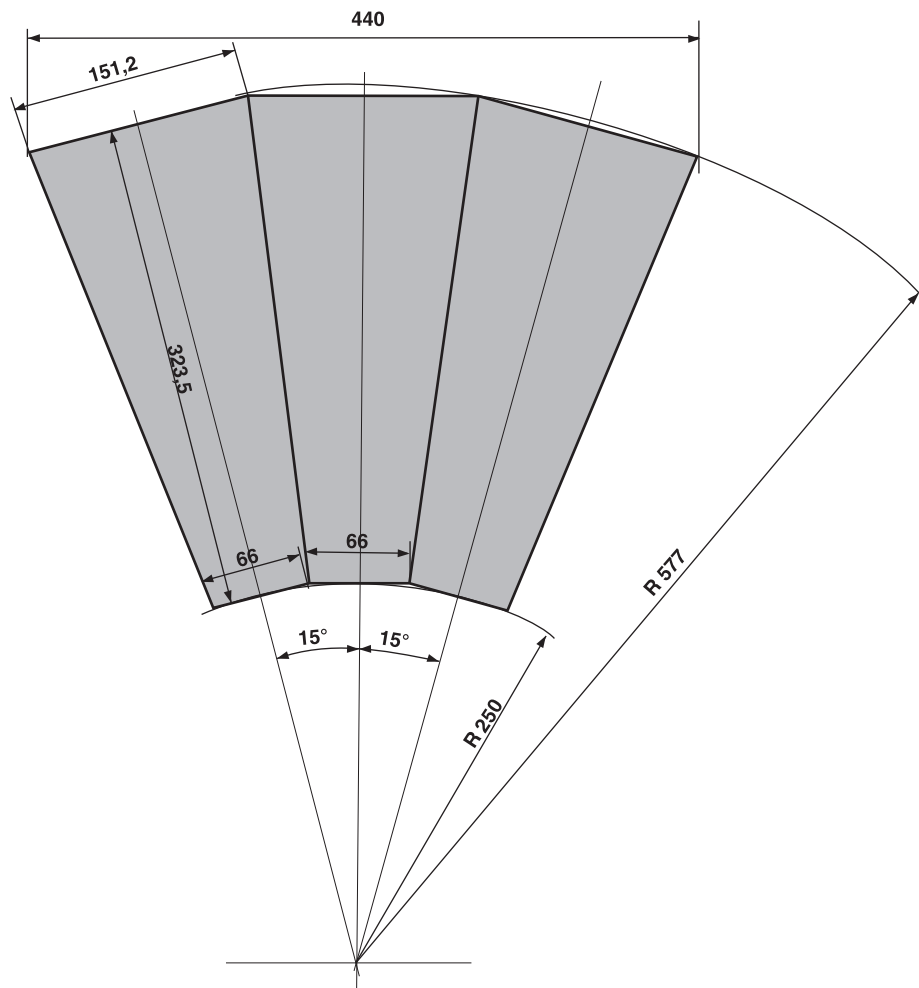

3 x 120177

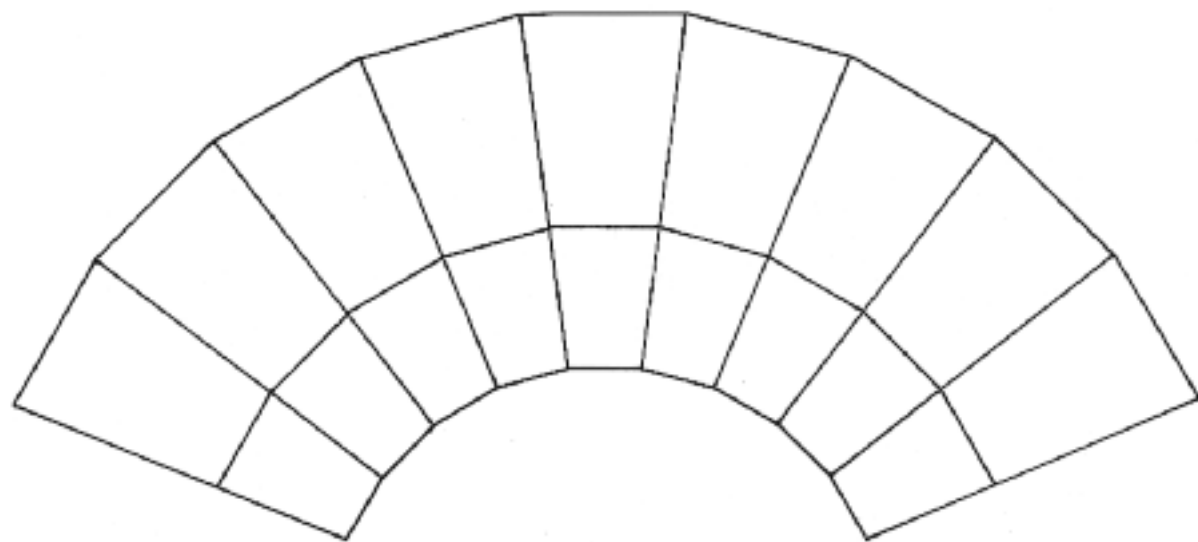

1 x 120175
1 x 120177

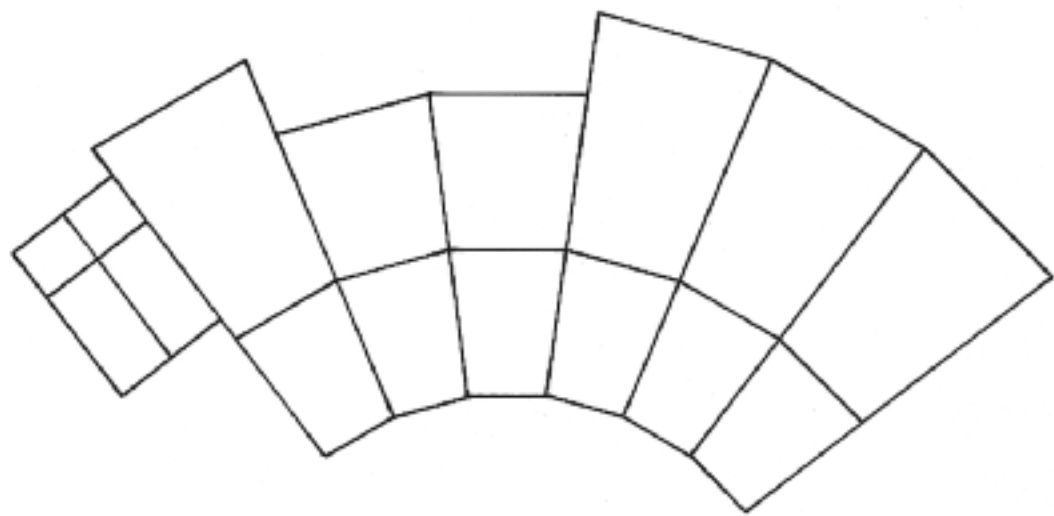

4 Fensterfolie Window Foil
Feuille de Fenêtre Raam folie

- (D)** Fensterfolie entlang der vorgeprägten Rillen exakt ausschneiden. Die Folienzuschnitte auf die Rückseite der Fenster bzw. Türen mit derselben Nr. kleben.
- (GB)** Cut out the window foil along the prepared grooves exactly. Glue the cut out foil parts on the back side of the windows resp. doors with the same number.
- (F)** Decouper la feuille des fenêtres en suivant les marques prévues à cet effet. Puis empoiter et coller ensemble les deux parties des portes et fenêtres.
- (NL)** Knip het raam folie precies langs de aangegeven lijnen uit. Lijm de uitgeknipte delen op de achterzijde van de ramen resp. deuren met hetzelfde nummer.

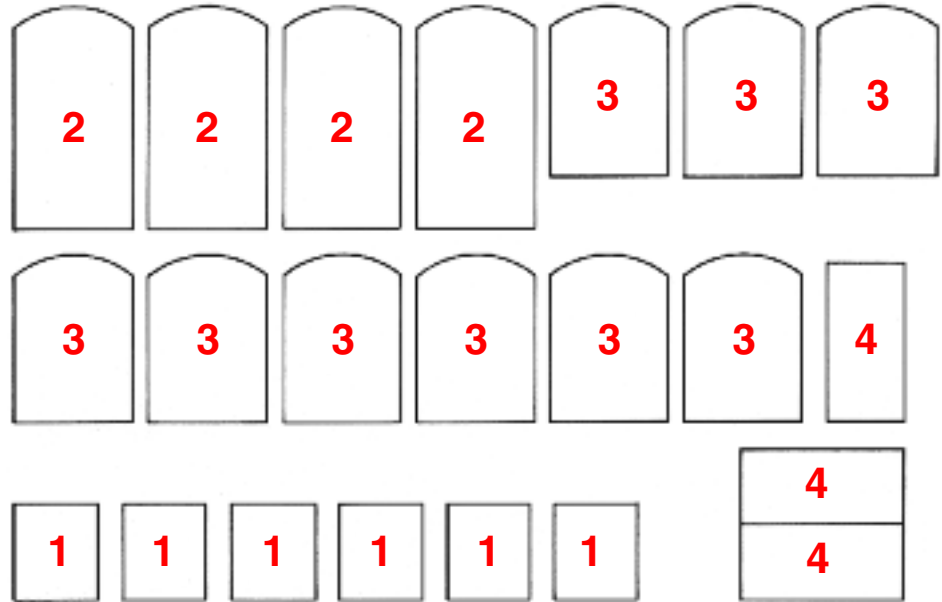

- (D)** Die Folien-Scheiben sind gegenüber den gespritzten Scheiben dünner, ohne Fließlinien und wesentlich klarer in der Durchsicht. Außerdem fallen keine zu entsorgenden Gußreste an. Reststücke können für weitere Modelle benutzt werden (umweltfreundlich). Das Verfahren erspart eine zusätzliche Gußform. Dadurch senkt sich deutlich der Endverkaufspreis des Bausatzes.
- (GB)** Compared with the extruded sheets, the film sheets are thinner, they do not have any flow lines and their transparency is considerably improved. There are no moulding residues to be disposed of. Residual pieces can be used on further models (environmentally compatible). This method saves an additional mould and, thus, drastically reduces the final sales price.
- (F)** Les vitres-feuilles sont plus minces que les vitres injectées, sans lignes d'écoulement et beaucoup plus transparentes. En plus, il n'y a pas de déchets à recycler. Les morceaux restants peuvent être utilisés pour d'autres modèles (souci de l'environnement). Ce procédé permet d'économiser un moule supplémentaire, d'où réduction sensible du prix de vente.
- (NL)** De ruiten van het meegeleverde folie zijn ten opzichte van spuitgietwerk dunner, zonder vloeilijnen en veel helderder. Bovendien is er minder afval. Overgebleven folie kan voor andere modellen worden gebruikt (niet milieubelastend). Deze toepassing bespaart een extra spuitgietmatrijs. Dat komt de aanschafprijzen ten goede.

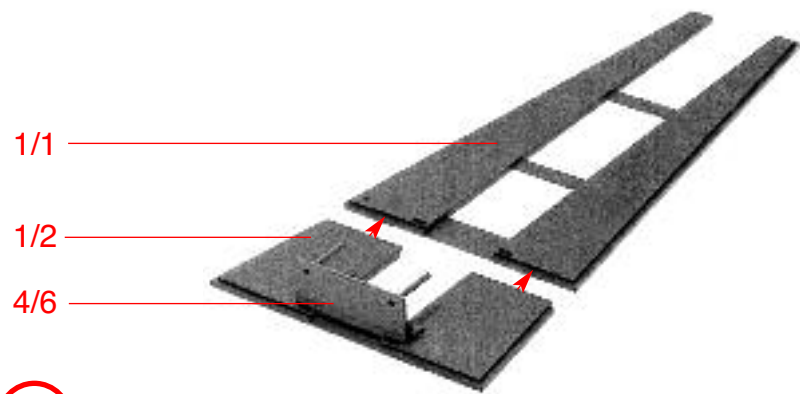

A 3 x

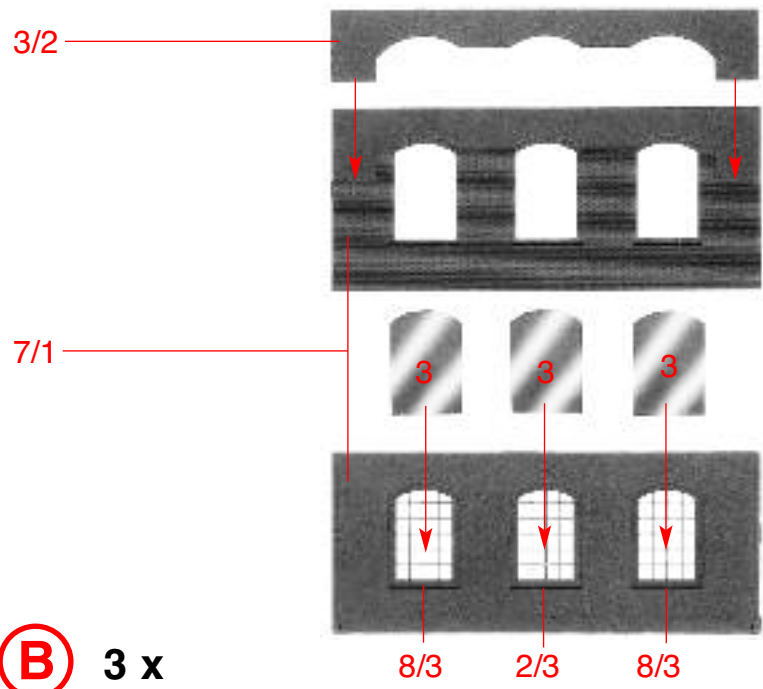

B 3 x

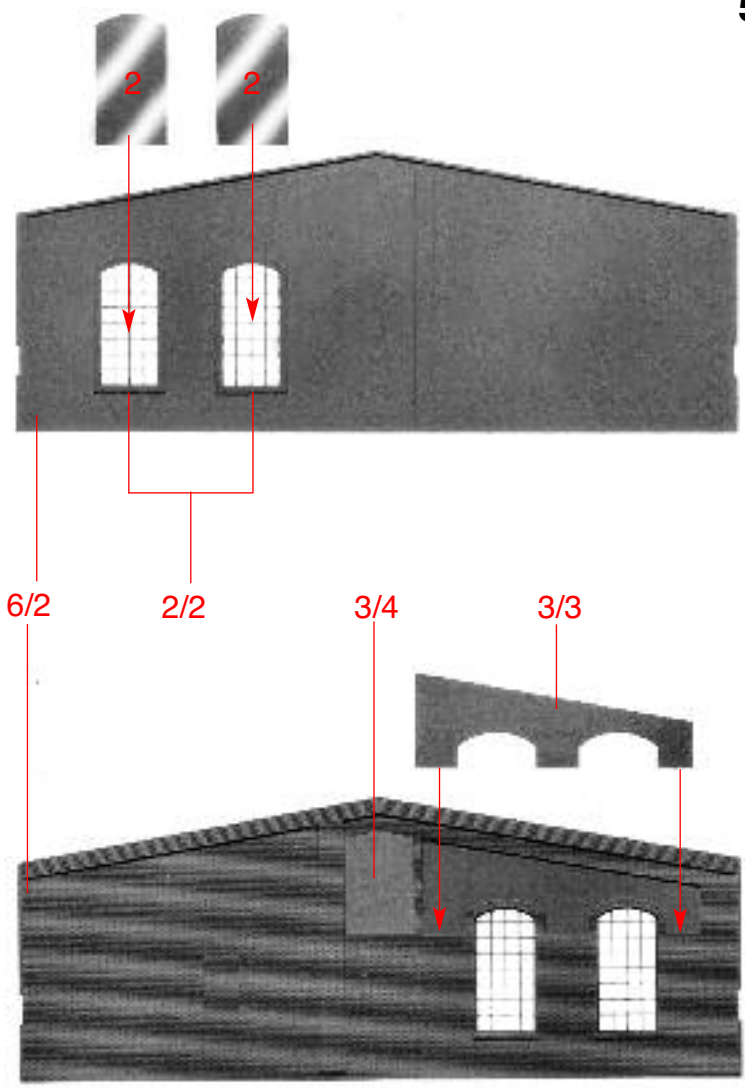

C

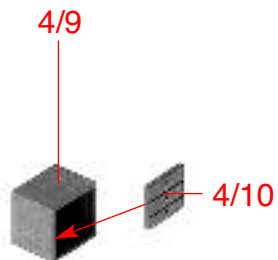
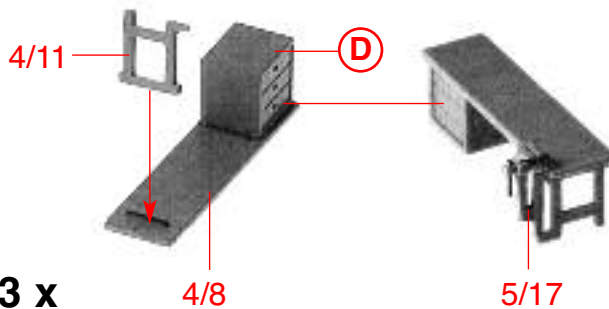
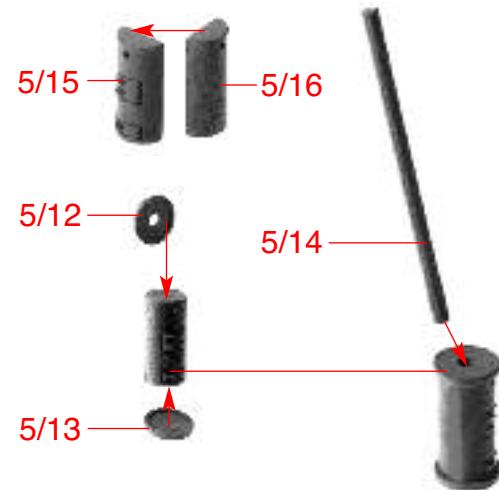
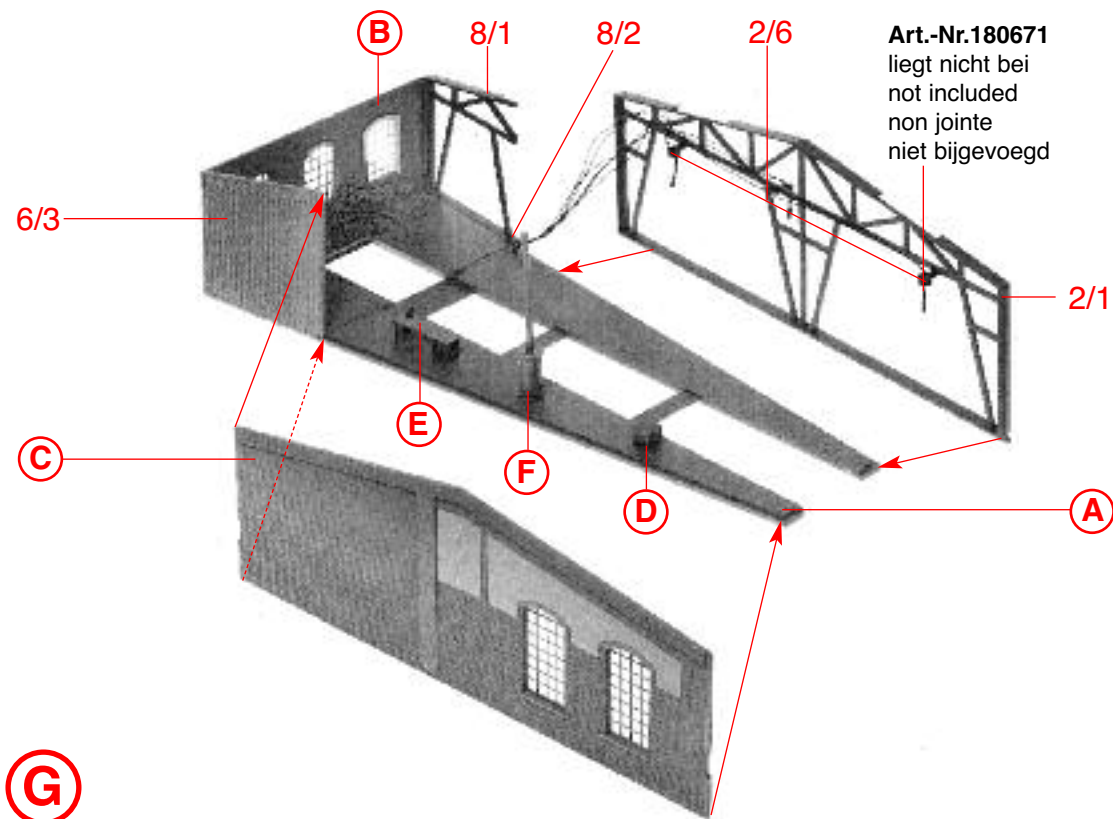
6**(D) 6 x****(E) 3 x****(F) 3 x**

Art.-Nr.180671
 liegt nicht bei
 not included
 non jointe
 niet bijgevoegd

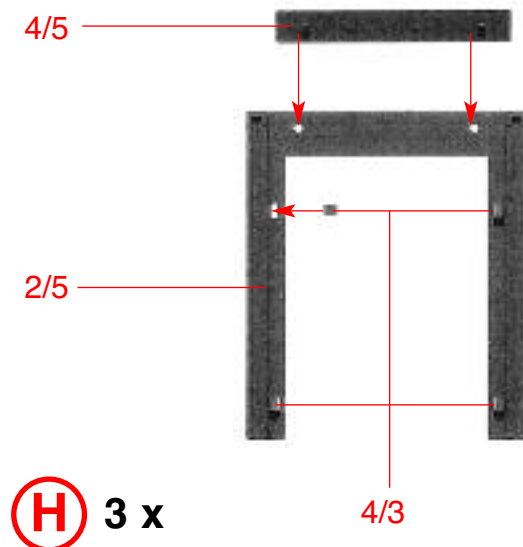
**(H) 3 x**

3/5

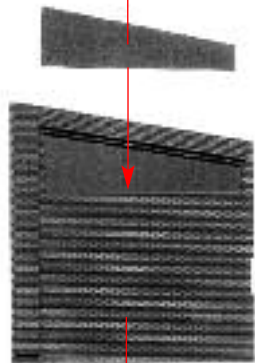

I

6/4

G

E

F

D

J

H

A

B

8/1

2/1

8/2

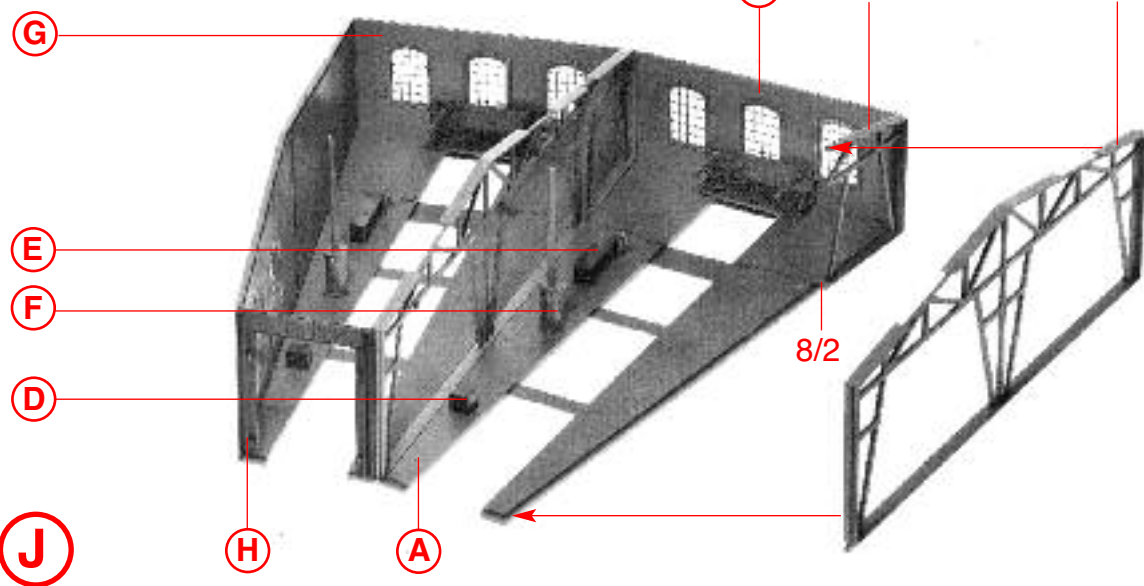

K

6/1

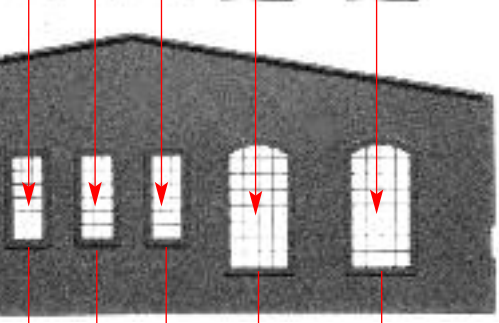

2/4

2/2

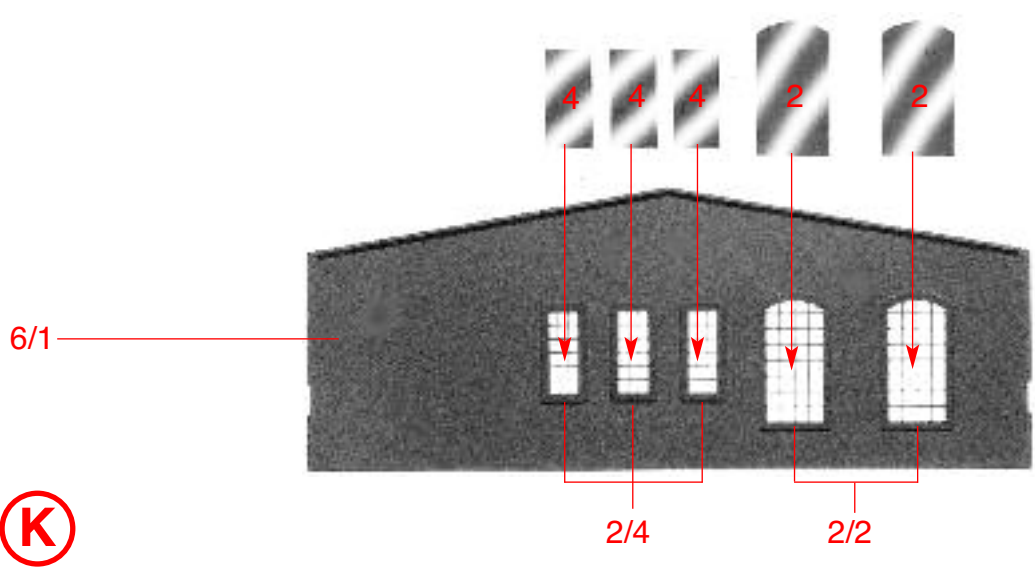

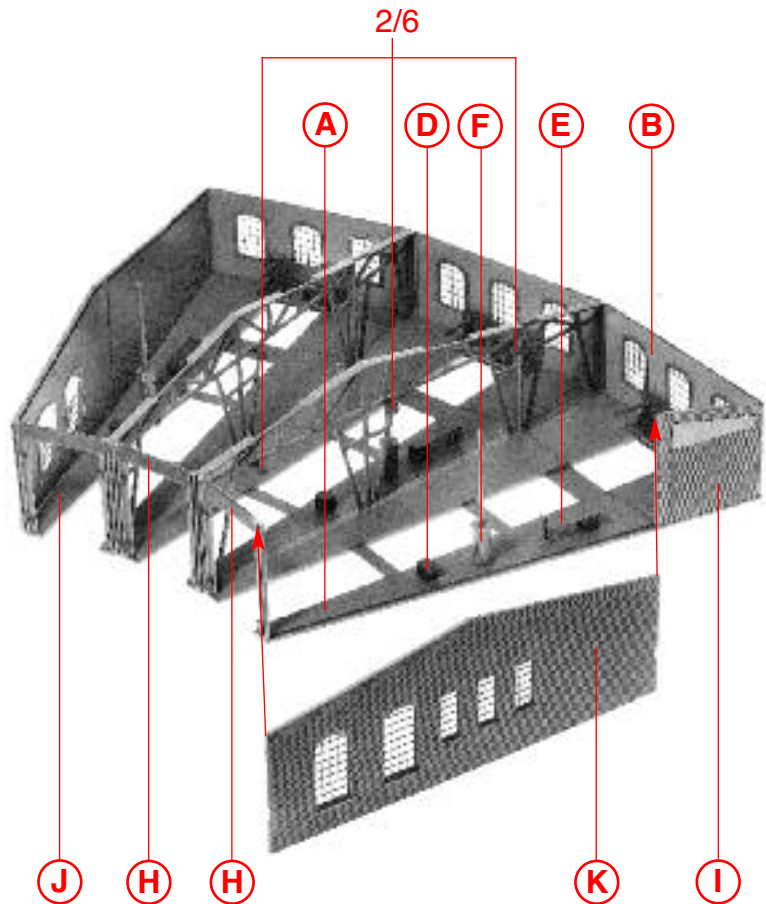



Wenn mehrere Lokschuppen aneinander gebaut werden sollen, Position I und K durch Teile 2/1, 8/1 und 8/2 ersetzen (siehe Position J).

If several engine sheds are to be build side by side, replace items I and K by parts 2/1, 8/1 and 8/2 (see item J).

Si plusieurs remises à locomotives doivent être montées en contigu, remplacer position I et K par les pièces 2/1, 8/1 et 8/2 (voir position J).

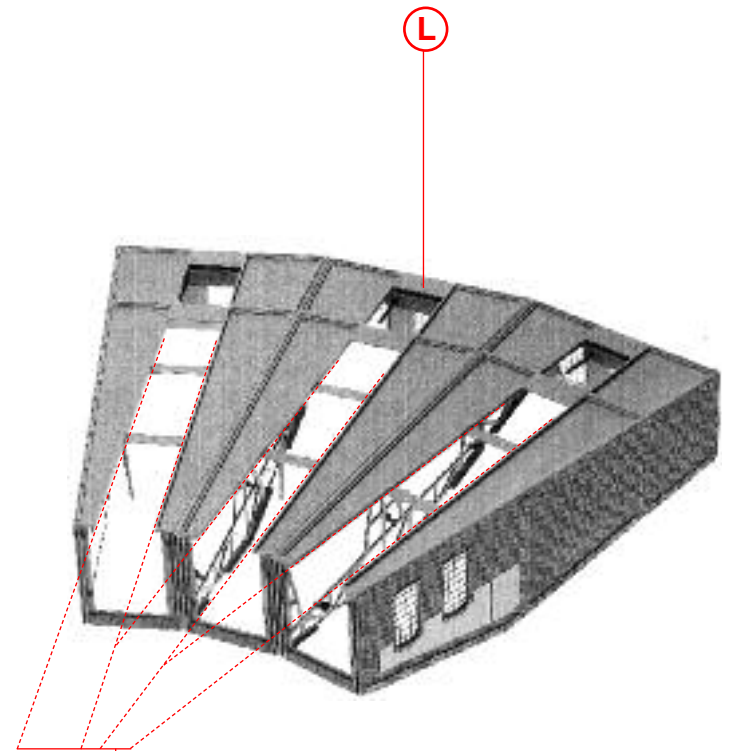
Als meerdere lokloodsen naast elkaar gebouwd moeten worden, positie I en K vervangen door aanbrengen van delen 2/1, 8/1 en 8/2 (zie pos. J).



- 
- D** Stabilisierungsstege heraustrennen.
 - GB** Cut out stabilizing bars.
 - F** Retirer les traverses de stabilisation.
 - NL** Stabiliseringstrips verwijderen.

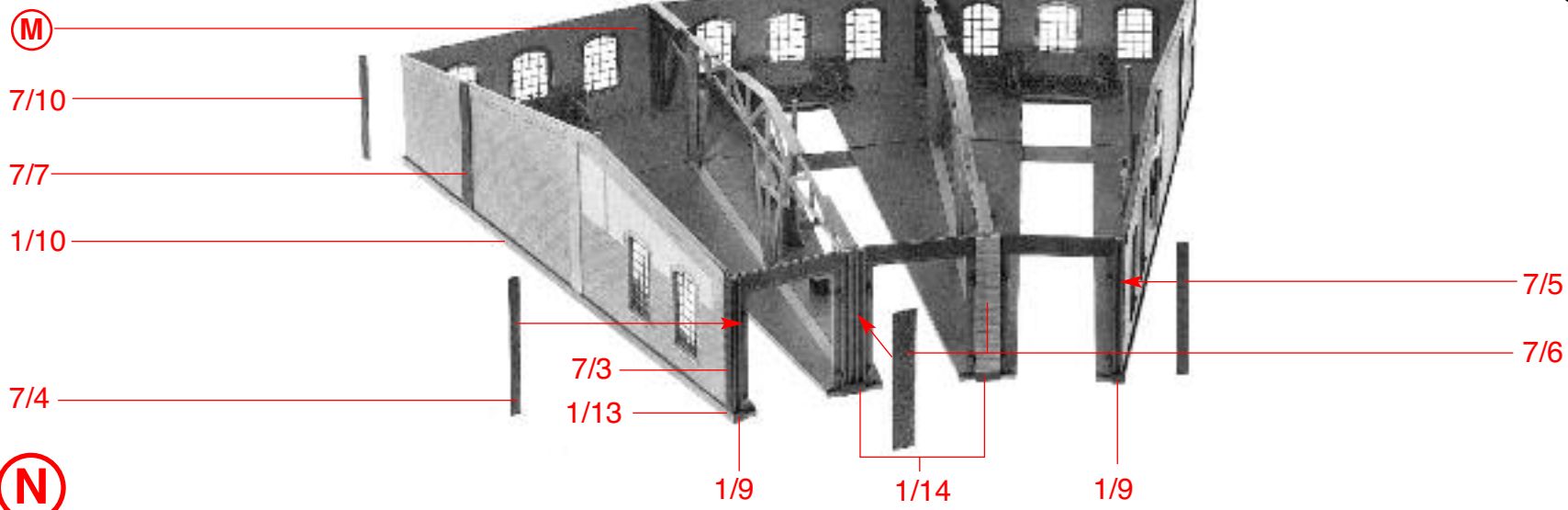

N

Art.-Nr.180671 liegt nicht bei
 not included
 non jointe
 niet bijgevoegd

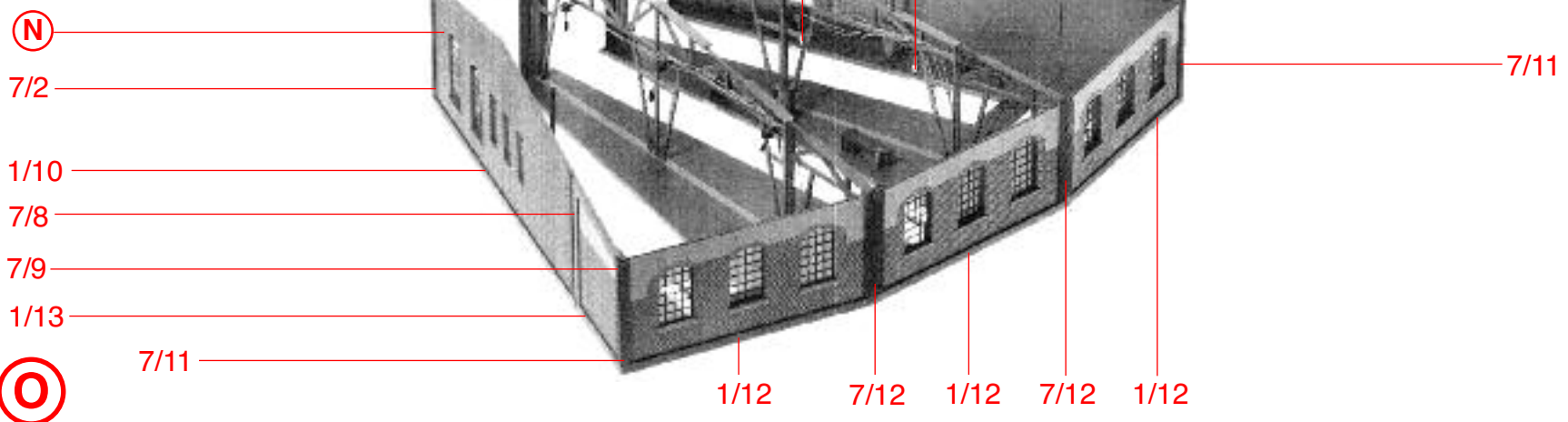

O

10

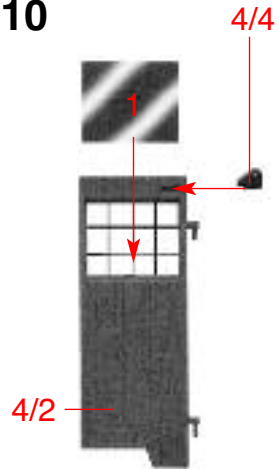

P 3 x

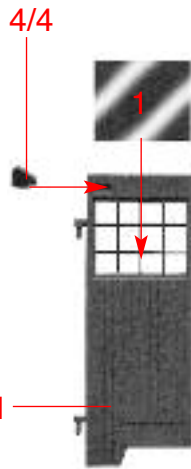

Q 3 x

O

Art.-Nr. 120136
 liegt nicht bei
 not included
 non jointe
 niet bijgevoegd

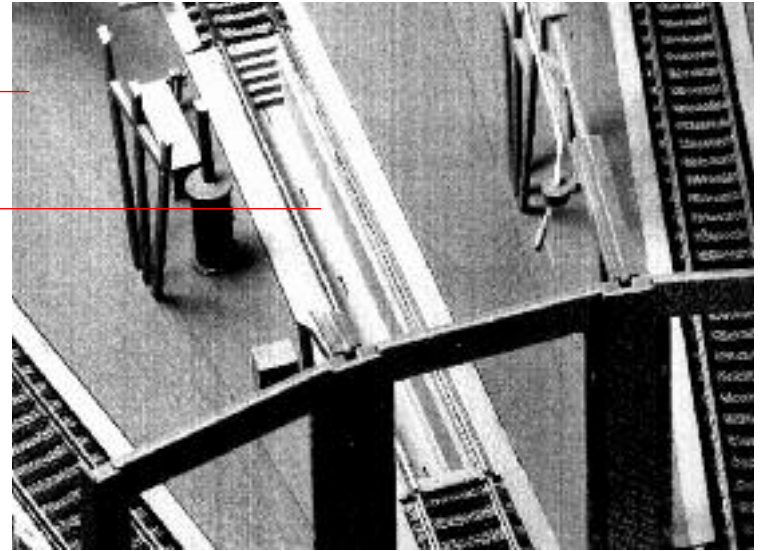

T

Märklin M + C

Märklin M + C

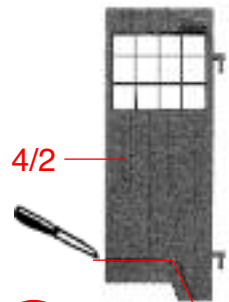

R

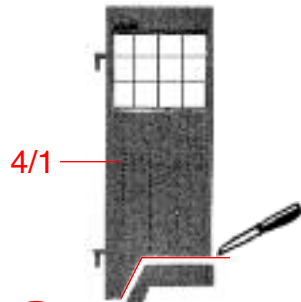

S

P

T

U

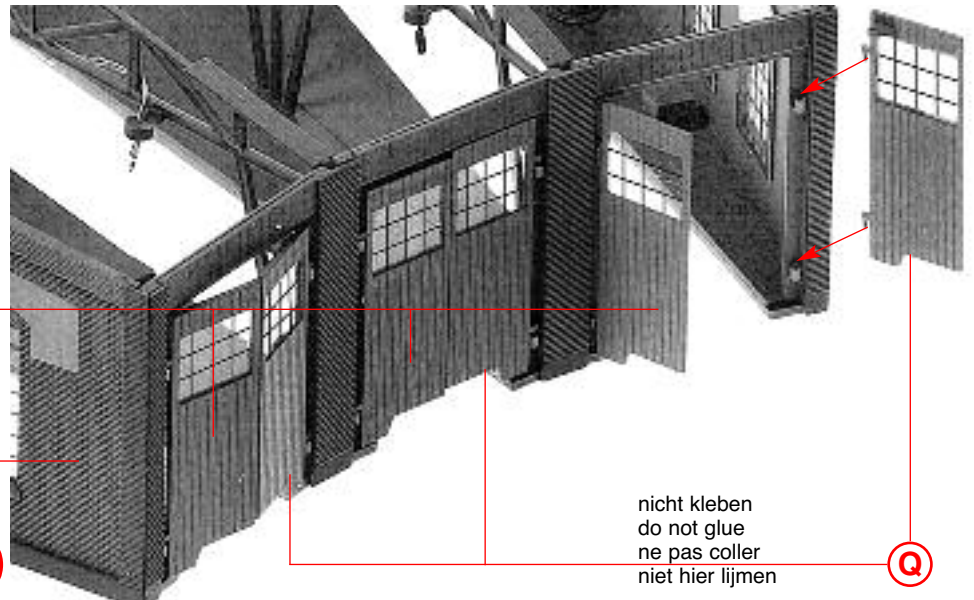

nicht kleben
 do not glue
 ne pas coller
 niet hier lijmen

Q

Inhalt	Tüte	Contenu	sachet
Contents	bag	Inhoud	zakje

Druckfeder,
Compression spring,
Ressort à pression,
Drukveer,

nicht kleben
do not glue
ne pas coller
niet lijmen

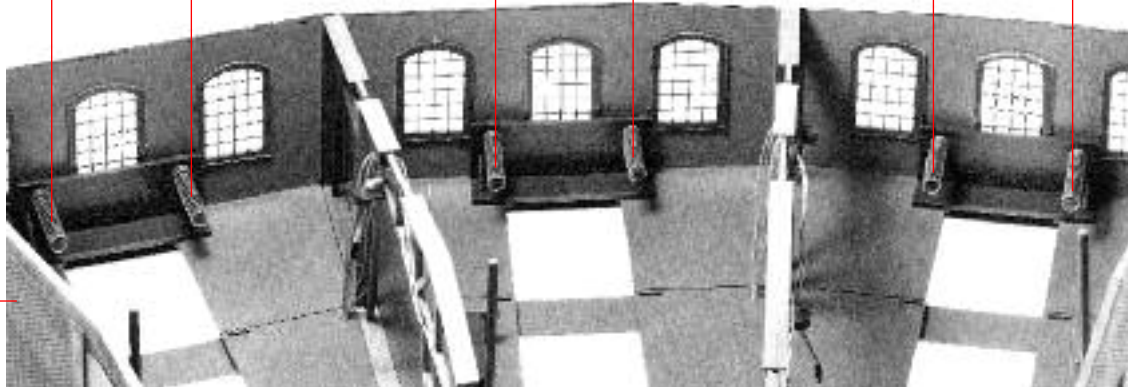

U

V

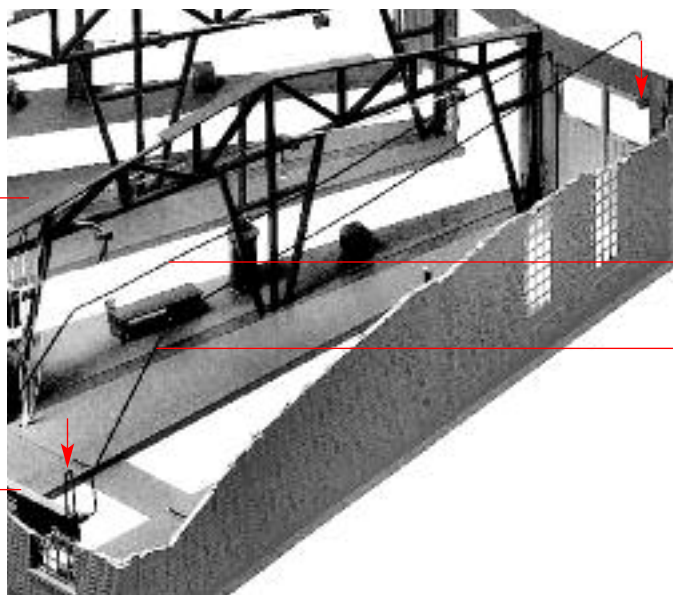

V

4/7

W

Drahtbügel
Wire bow
Etrier
Draadbeugel

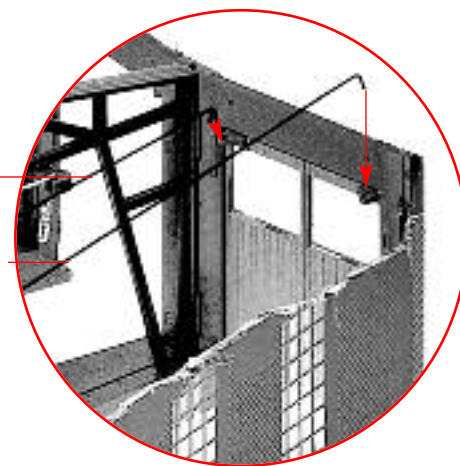

12 Bei Verwendung von Märklin C - Gleisen bitte rechts und links am Gleisbett 1,5 mm Material abschneiden!

If Märklin-C-tracks are used, please cut off material from the track ballast - 1,5 mm each on the right and left.

En utilisant des voies C de Märklin, découper à droite et à gauche du ballast de voie 1,5 mm de matériau.

Bij gebruik van Märklin C - rails moet links en rechts van de railbedding 1,5 mm materiaal worden weggesneden.

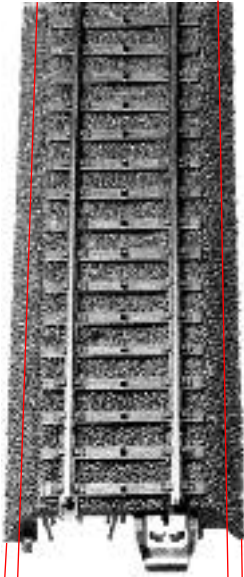

1,5 mm

1,5 mm

Bei Märklin M und C - Gleisen entfallen Teil 1/3 und Teil 1/15.

Part 1/3 and part 1/15 are not needed for Märklin - M - and - C - tracks.

Avec des voies M et C de Märklin, la pièce 1/3 et la pièce 1/15 ne sont pas nécessaires.

Bij Märklin M - en C - rails vervallen deel 1/3 en 1/15.

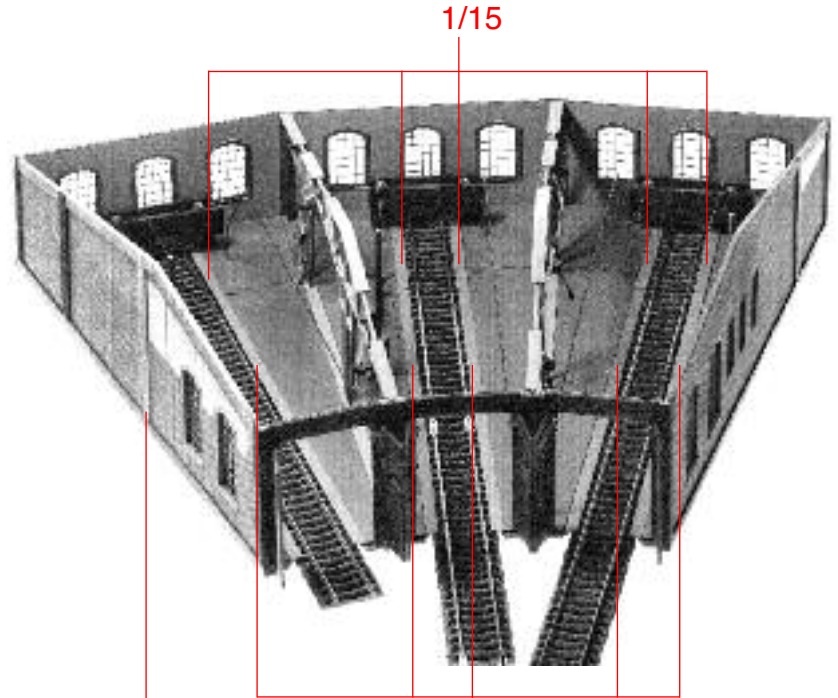

1/15

1/3



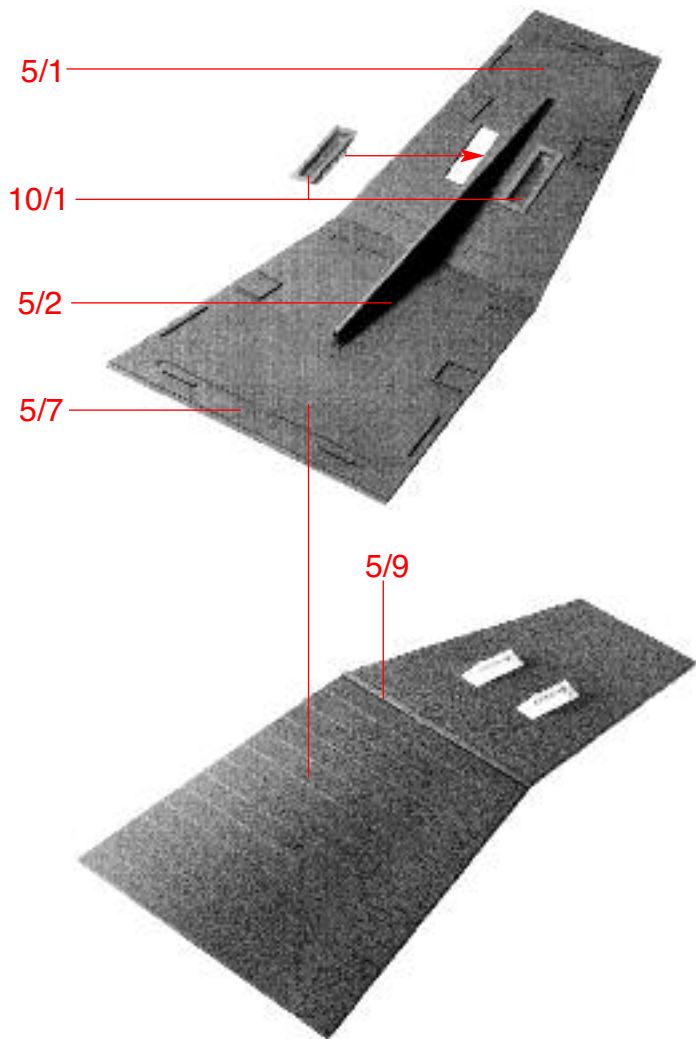

a 3 x

D Klebestellen gut abtrocknen lassen (ca.45 Min.).

GB Allow glued joint to dry well (approx. 45 min.).

F Laisser sécher les pièces collées pendant 45 minutes environ.

NL Laat het geheel vooral goed drogen (ca. 45 min.).

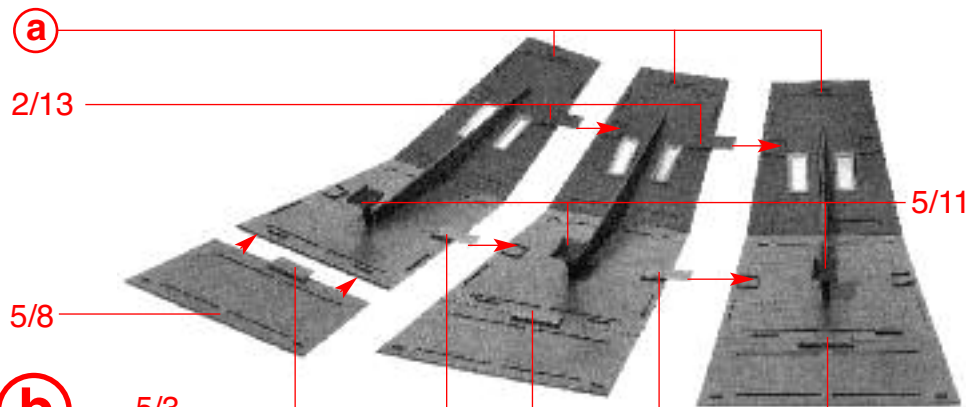

b

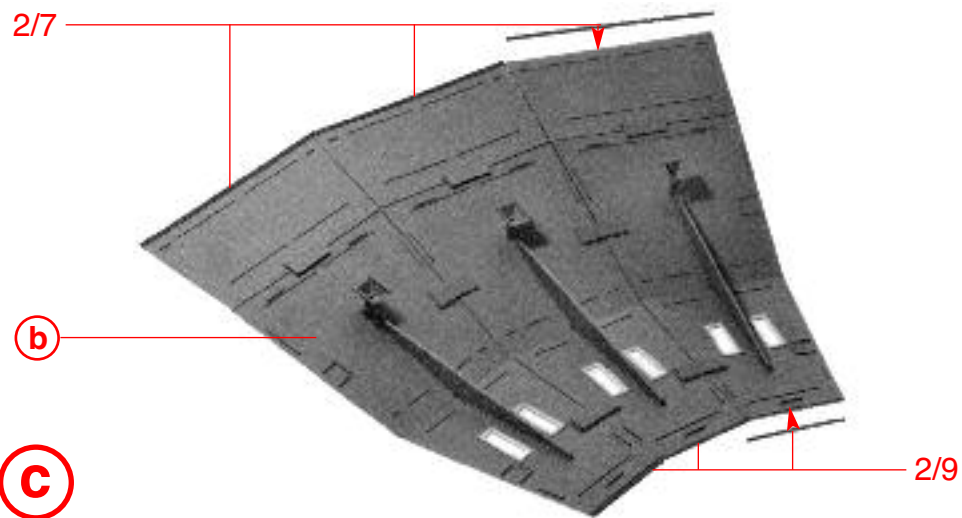

c

14

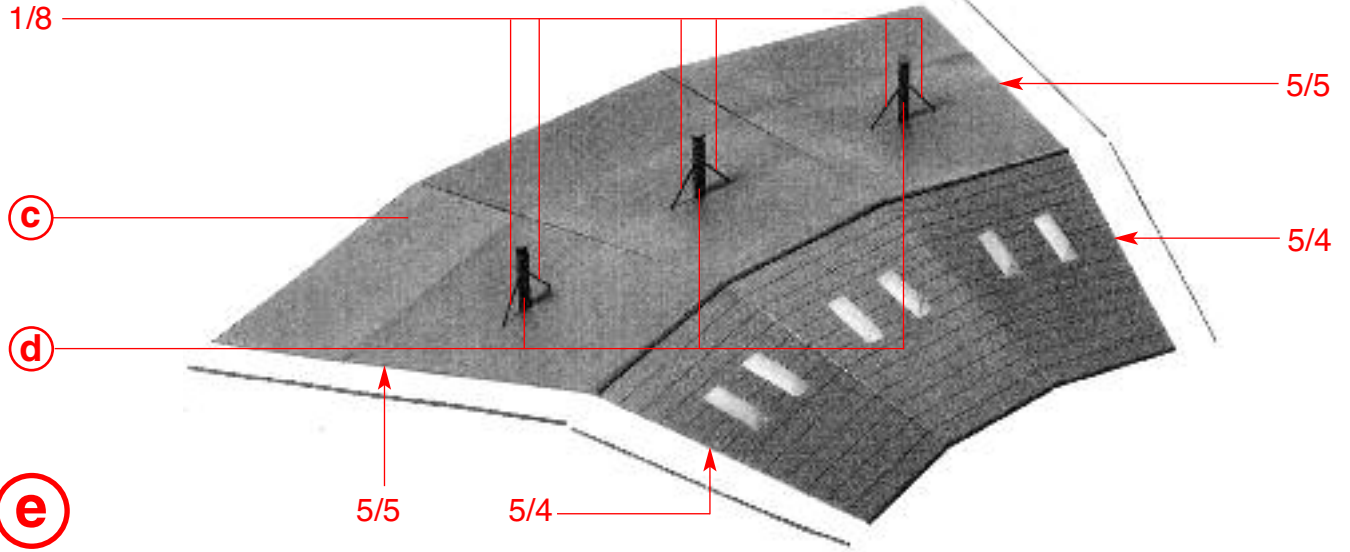
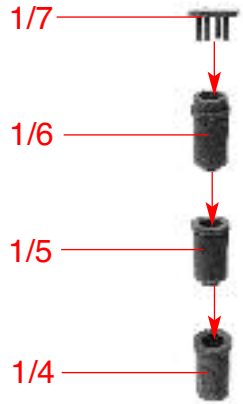

(d) 3 x

(e)

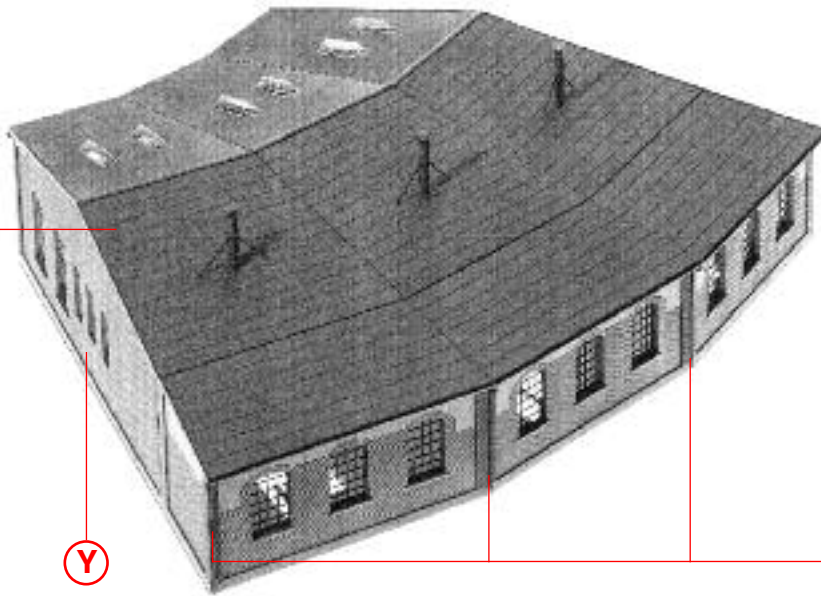

(e)
 nicht kleben
 do not glue
 ne pas coller
 niet hier lijmen

(f)

(Y)

3 x
1:1

2/10



5/10

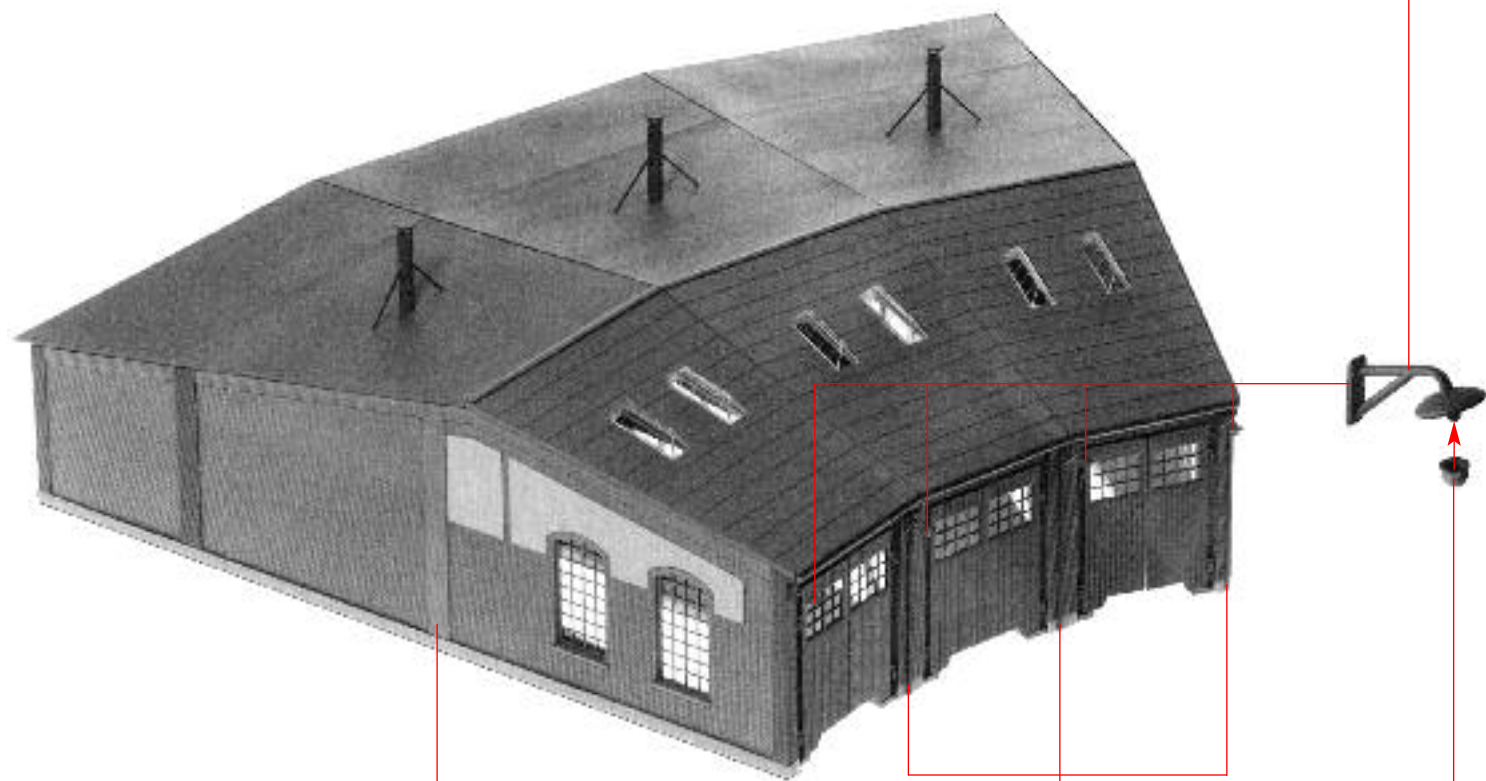

2/11

2/12

f

g

16

Märklin Art. Nr. : 7286

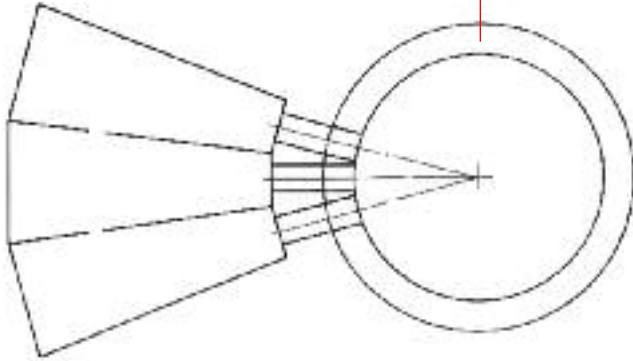

Fleischmann Art. Nr. : 6052

6152

6154

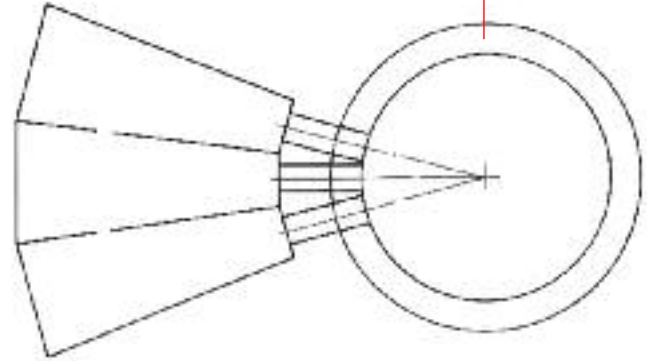

Märklin Art. Nr. : 2202

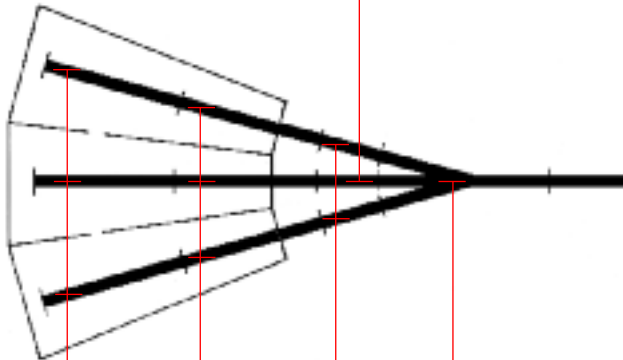

3x2200

3x2200

2x2224

2270

Fleischmann Art. Nr. : 6057

6058

6157

6158

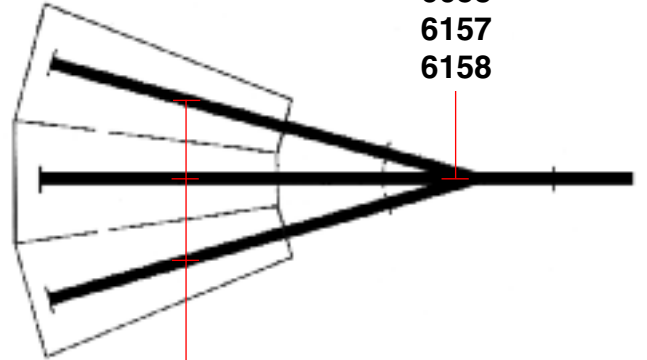

3x6006

3x6106